



HYDROSCAND

济南青松国际贸易有限公司

JINAN QINGSONG INTERNATIONAL TRADE CO., LTD.



关于汉众斯管

汉众斯管于 1969 年在瑞典斯德哥尔摩成立。现在，汉众斯管在世界范围内的 20 多个国家里拥有超过 240 家分支机构，营业额超过 2 亿欧元。汉众斯管已经在欧洲成为行业领头羊，公司一直坚持永远跟消费者保持一致的态度。

汉众斯管有完善的产品范围，提供高压软管，工业软管，特殊软管，钢管及管夹，软管接头，法兰，过渡接头，快换接头，旋转接头，球阀，过滤器，压力表等产品；另外汉众斯管还提供软管扣压解决方案，有扣压机，切割机，剥胶机，清洗机等；并提供软管快修服务。

汉众斯管产品在建筑，交通，农业，矿业，工业，能源，海洋行业都广泛应用，深受客户认可。

公司使命

公司是一家以客户至上的销售和分销软管及快速流体接头的机构。

公司目标

在软管和快速流体接头行业里消费者的第一选择

公司战略

注重客户的需求，并建立长期的合作关系。制定最好的管理方法，拥有最专业的知识和流程。利用我们的核心竞争力，以加强我们的专业知识，并巩固我们的市场地位和客户关系。

2012 年，汉众斯管来到了中国南京，成立了汉众斯管（南京）液压组件有限公司。

2017 年，汉众斯管（南京）授权济南青松国际贸易有限公司作为 Hydroscand 软管及快速流体接头等的中国区域的总代理，Hydroscand 扣压设备中国总代理，Hydroscand 软管总成中国北方区域总代理。



目录

关于汉众斯管	1
高压软管	6
软管类型	6
编织橡胶软管	6
缠绕橡胶软管	6
热塑管	6
聚四氟乙烯管（特氟龙管）	6
推荐的液体	7
合成耐油橡胶	7
聚酯	7
聚酰胺	7
P.T.F.E.	7
缩写	7
CO - CrossOver	7
XA - Extended Abrasion	7
PO - Polar	7
认证标志	8
编织液压软管	9
1103-03 KAPPAFLEX 1	9
1105-10 KAPPAFLEX 2K CO	9
1105-63 KAPPAFLEX 2K CO ROCK	10
1105-21 KAPPAFLEX 2K XA	10
105-43 KAPPAFLEX 2K PO	11
1104-17 KAPPAFLEX 2 CO SMOOTH	11
1106-73 KAPPAFLEX 3 CO+	12
1106-43 KAPPAFLEX 3 PO	12
1110-00/-03 ISOBAR 10	13
1071 HI-TEMP	13
1101-00 EGEFLEX 1	14
1101-14 EGEFLEX 1 CO	14
1102-00 EGEFLEX 2	15
1102-14 EGEFLEX 2 CO	15
1102-44 EGEFLEX 2 PO	16
102-50 EGEFLEX 2 HT	16
1109 KAPPAFLEX 2 CO SMOOTH, TWIN	17
缠绕液压软管	18
1115-02 GAMMAFLEX 4	18
1115-10 DELTAFLX 4 CT	18
1118-02 GAMMAFLEX 5	19
1135-83 ISOBAR 350 CO X-FLEX	19
1142-13 ISOBAR 42 CO	20
1135-13 ISOBAR 35CO	20
1014 BLASTOPAK	21



高压水清洗软管	21
1054 PRESSURE WASHER HOSE HTP-1C.....	21
1055 PRESSURE WASHER HOSE HTP-2C.....	22
1055-17 PRESSURE WASHER HOSE HTP-2C, SMOOTH	22
热塑软管	23
1031-01 HYDROSCAND T1111.....	23
1032 HYDROSCAND T1112, TWIN.....	23
1032 HYDROSCAND T1113, TRIPLE.....	24
1034-01 HYDROSCAND T1211	24
1036 HYDROSCAND T1212, TWIN	25
1029 HYDROSCAND T3212, TWIN	25
1037-01 HYDROSCAND T1121, PAINT SPRAY HOSE	26
1038-01 HYDROSCAND T1221, PAINT SPRAY HOSE	26
1045-01 HYDROSCAND T7011.....	27
1047 HYDROSCAND T7012, TWIN.....	27
1049-01 HYDROSCAND T8011.....	28
1052 HYDROSCAND T8012, TWIN.....	28
1059-01 HYDROSCAND T8081 - NON CONDUCTIVE.....	29
1059-04 HYDROSCAND T8082, TWIN - NON CONDUCTIVE.....	29
1058-01 HYDROSCAND T3011.....	30
1058-50 HYDROSCAND T3081 - NONCONDUCTIVE.....	30
1058 HYDROSCAND T3012, TWIN.....	31
1056-02 HYDROSCAND T3311	31
1057-01 HYDROSCAND T6071	32
特氟龙软管	32
1092-01 P.T.F.E. HOSE.....	32
1093-01 P.T.F.E. HOSE - HEAVY WALL.....	33
1095 P.T.F.E. HOSE, DOUBLE STEEL BRAIDS.....	33
1091 P.T.F.E. HOSE, CONVOLUTED	34
1096 P.T.F.E. HOSE, CONVOLUTED TAPED.....	34
水星超高压软管	35
1201-11 SPIR STAR, TYPE 2W	35
1201-30 SPIR STAR, TYPE 4.....	35
1201-40 SPIR STAR, TYPE 6.....	36
1201-46 SPIR STAR, TYPE 6H.....	36
软管接头及套筒	37
套筒	38
4200-07	38
4200-11	38
4200-12	39
4200-21	39
4200-22	39
4200-23	40
4200-31	40
4200-32	41



4200-26	41
4200-27	42
4200-28	42
4200-29	42
4200-30	43
4200-40	43
英制螺纹接头.....	44
4201.....	44
4311.....	45
4209~1.....	45
4239 BSPT	46
4202.....	47
4203.....	48
4313~1	48
4204.....	49
4314.....	49
美制螺纹接头.....	50
4213.....	50
4214.....	51
4216.....	52
4217	53
法兰接头	54
4243.....	54
4244.....	55
4248.....	56
4253.....	57
4254.....	57
4258.....	58
公制螺纹接头.....	59
4270~2.....	59
4271~2	60
4272~2	61
4220.....	62
4273~2	63
4274~2	64
4275~2	65
4223.....	66
端面密封接头.....	67
4290.....	67
4291.....	67
4291~7	68
4292.....	68
4295.....	69
液压快换接头	71
5550-02/03	71



5552 HS QRT	72
5552 HS QRF	74
5558	76
5553 Hansen HK	77
5558	78
5Txx 泄压阀	79
5TFF Flatface	80
5558 3FFV	81
5558 CVV	82
5S80 Stucchi VP	83
5558 VV	84
5558 PVVM	85
5558 VF	85
5C10115 CEJN 115	86
5C10116 CEJN 116	86
5C10125 CEJN 125	86
5558 HNV	87
旋转接头	88
5576-02	88
5576-03	88
5576-04	89
5576-05	89
5576-01	90
5577-01	90
5590	91
5591	91
5T	91
球阀	92
8001	92
8003	92
8031	93
8032	93
8034	94
8090	94
8090 short	95
8094	95

高压软管

软管类型

编织橡胶软管

最高达三层钢丝增强
温度范围-55°C ~ +155°C
丰富的外表面处理
工作压力能达到 47.0 Mpa

这是一种非常有挠性的软管类型，几乎适用于所有的液压应用现场。

缠绕橡胶软管

最高达六层钢丝增强
温度范围-40°C ~ +121°C
丰富的外表面处理
工作压力能达到 50.0 Mpa

这是一种非常有挠性的软管类型，几乎适用于所有的液压应用现场。这种软管适用于伴随有冲击的高压场合。

热塑管

多种增强
温度范围 -40°C ~ +100°C
表层耐磨损
最高工作压力达到 80.0 Mpa

这种软管类型在整个温度范围内具有出色的灵活性，并具有较低的体积膨胀，提供了良好的液压响应时间。

聚四氟乙烯管（特氟龙管）

多种增强
温度范围 -70°C ~ +260°C
极低的摩擦系数
工作压力达到 19.8 Mpa
不易燃烧

这种软管的高分子量结构对各种化学物质具有优异的耐腐蚀性。由于其优异的不粘性和较宽的温度范围，P.T.F.E.软管是所有应用领域的理想的问题解决方案。

推荐的液体

合成耐油橡胶

内胶层适用于矿物油、植物油、合成酯基油(100°C以下)、乙二醇和聚乙二醇、水乳状液中的矿物油、烃类、水等。

聚酯

该内胆适用于液压油、润滑脂、燃料油、矿物油、大多数磷酸酯类和水等流体。它也适用于许多工业气体，如 Heliox(最大 25% O₂)，氩，氮，二氧化碳，氦和空气。

聚酰胺

这种内胶层提供了最佳的耐各种流体，如油漆，氯化溶剂和其他化学品。

P.T.F.E.

内胶层是耐所有化学药品和除熔碱金属和氟气外的溶剂。

缩写

CO - CrossOver

软管类型适用于恶劣环境。本产品具有耐磨、耐臭氧、阻燃等特点。

XA - Extended Abrasion

软管类型用于恶劣的环境条件。具有特别突出的耐磨性和耐臭氧的聚合物外胶层。

PO – Polar

用于北极环境的软管类型。在温度范围内具有极佳的灵活性。

认证标志



法国船级社



欧盟海洋设备认证



意大利船级社



劳埃德船级社



挪威船级社



美国矿山安全和健康协会认证



欧洲统一认证

编织液压软管

1103-03 KAPPAFLEX 1



内胶层: 耐油合成橡胶

外胶层: 耐候耐油橡胶

增强层: 一层钢丝编织增强

温度: $-40^{\circ}\text{C} - +100^{\circ}\text{C}$

外观: 表面灰色, 橘色标识

应用/特性

适用于中低压, 可用作回油管 (29,0 - 10,0 MPa), 超过 EN 857 1SC。

套筒: 4200-07-xx

产品组: 100

软管件号	内径 mm	内径 inch	外径 mm	工作压力 MPa	弯曲半径 mm	重量 kg/m
1103-03-04	6,5	1/4"	11,8	29,0	40	0,18
1103-03-05	8,0	5/16"	13,6	25,0	55	0,22
1103-03-06	9,5	3/8"	16,5	23,0	65	0,29
1103-03-08	13,0	1/2"	19,0	20,0	80	0,35
1103-03-10	16,0	5/8"	22,3	15,0	105	0,43
1103-03-12	19,0	3/4"	26,2	12,5	120	0,57
1103-03-16	25,0	1"	34,0	11,0	160	0,82
1103-03-20	32,0	1 1/4"	44,0	10,0	300	1,28

1105-10 KAPPAFLEX 2K CO



内胶层: 耐油合成橡胶

外胶层: 耐磨耐候耐油橡胶

增强层: 两层钢丝编织增强

温度: $-40^{\circ}\text{C} - +100^{\circ}\text{C}$

外观: 表面灰色, 绿色标识

应用/特性

高压耐氧软管, 适用于船舶行业, 超过 EN 857 2SC。DNV-, MED- and MSHA-认证。

套筒: 4200-11-xx, 4200-23-xx

产品组: 100

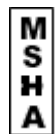

软管件号	内径 mm	内径 inch	外径 mm	工作压力 MPa	弯曲半径 mm	重量 kg/m
1105-10-04	6,5	1/4"	13,4	45,0	45	0,29
1105-10-05	8,0	5/16"	15,0	42,0	60	0,34
1105-10-06	10,0	3/8"	17,4	38,5	70	0,44
1105-10-08	13,0	1/2"	20,6	34,5	90	0,54
1105-10-10	16,0	5/8"	23,7	29,0	130	0,63
1105-10-12	19,0	3/4"	27,7	28,0	160	0,84
1105-10-16	25,0	1"	35,6	20,0	210	1,14

1105-63 KAPPAFLEX 2K CO ROCK



内胶层: 耐油合成橡胶
 外胶层: 耐磨耐候耐油橡胶
 增强层: 两层钢丝编织增强
 温度: -40° C - +100° C
 外观: 表面灰色, 绿色标识
 应用/特性

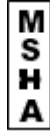

高压耐臭氧耐磨软管, 适用于船舶行业, 超过 EN 857 2SC。 DNV-, MED- and MSHA-认证。

套筒: 4200-11-xx, 4200-23-xx

产品组: 100

软管件号	内径 mm	内径 inch	外径 mm	工作压力 MPa	弯曲半径 mm	重量 kg/m
1105-63-04	6,5	1/4"	13,4	45,0	45	0,29
1105-63-05	8,0	5/16"	15,0	42,0	60	0,34
1105-63-06	10,0	3/8"	17,4	38,5	70	0,44
1105-63-08	13,0	1/2"	20,6	34,5	90	0,54
1105-63-10	16,0	5/8"	23,7	29,0	130	0,63
1105-63-12	19,0	3/4"	27,7	28,0	160	0,84
1105-63-16	25,0	1"	35,6	20,0	210	1,14
1105-63-20	32,0	1 1/4"	43,5	17,5	300	1,52

1105-21 KAPPAFLEX 2K XA



内胶层: 耐油合成橡胶
 外胶层: 耐磨耐候耐油橡胶, 带聚乙烯耐磨外层
 最外层: 耐磨损耐臭氧的聚合物涂层
 增强层: 两层钢丝编织增强
 温度: -40° C - +100° C
 外观: 表面灰色, 白色标识
 应用/特性



高压耐臭氧耐磨软管, 超过 EN 857 2SC。 MSHA-认证。

套筒: 4200-11-xx, 4200-23-xx

产品组: 110

软管件号	内径 mm	内径 inch	外径 mm	工作压力 MPa	弯曲半径 mm	重量 kg/m
1105-21-04	6,5	1/4"	13,4	45,0	45	0,30
1105-21-05	8,0	5/16"	15,0	42,0	60	0,35
1105-21-06	10,0	3/8"	17,4	38,5	70	0,46
1105-21-08	13,0	1/2"	20,6	34,5	90	0,58
1105-21-10	16,0	5/8"	23,7	29,0	130	0,68
1105-21-12	19,0	3/4"	27,7	28,0	160	0,86
1105-21-16	25,0	1"	35,6	20,0	210	1,23

105-43 KAPPAFLEX 2K PO



内胶层: 抗冷耐油橡胶

外胶层: 抗冷耐候耐油橡胶

增强层: 两层钢丝编织增强

温度: -55° C - +100° C

外观: 蓝白标识

应用/特性

高压软管, 适用于北极寒冷环境, 在整个温度范围内挠性较好。相当于 EN 857 2SC。

套筒: 4200-11-xx, 4200-23-xx

产品组: 100

软管件号	内径 mm	内径 inch	外径 mm	工作压力 MPa	弯曲半径 mm	重量 kg/m
1105-43-04	6,5	1/4"	13,4	45,0	45	0,30
1105-43-06	10,0	3/8"	17,4	38,5	70	0,46
1105-43-08	13,0	1/2"	20,6	34,5	90	0,58
1105-43-12	19,0	3/4"	27,7	28,0	160	0,86
1105-43-16	25,0	1"	35,6	20,0	210	1,23

1104-17 KAPPAFLEX 2 CO SMOOTH



内胶层: 耐油合成橡胶

外胶层: 耐臭氧耐磨耐油橡胶

增强层: 两层钢丝编织增强

温度: -40° C - +100° C

外观: 绿色和橘色标识, 光滑表面

应用/特性

软管适用于中高压场合, 耐磨。超过 EN 857 2SC (42.5-21.0Mpa)。

套筒: 4200-11-xx, 4200-23-xx

产品组: 100

软管件号	内径 mm	内径 inch	外径 mm	工作压力 MPa	弯曲半径 mm	重量 kg/m
1104-17-04	6,5	1/4"	13,4	42,5	75	0,30
1104-17-05	8,0	5/16"	15,0	40,0	85	0,35
1104-17-06	10,0	3/8"	17,2	35,0	90	0,42
1104-17-08	13,0	1/2"	20,4	31,0	130	0,52
1104-17-10	16,0	5/8"	23,9	28,0	160	0,66
1104-17-12	19,0	3/4"	27,7	28,0	195	0,86
1104-17-16	25,0	1"	35,4	21,0	250	1,17

1106-73 KAPPAFLEX 3 CO+



内胶层: 耐油合成橡胶

外胶层: 耐候耐磨耐油橡胶

增强层: 三层钢丝编织增强

温度: -40° C - +100° C

外观: 橘色标识

应用/特性

软管适用于高压场合(47.0-32.7Mpa), 耐磨。MSHA 认证, 超过 EN 857 2SC(40.0-12.7Mpa)。

套筒: 4200-19-xx

产品组: 110

MSHA

软管件号	内径 mm	内径 inch	外径 mm	工作压力 MPa	弯曲半径 mm	重量 kg/m
1106-73-08	13,0	1/2"	25,2	47,0	160	0,94
1106-73-10	16,0	5/8"	28,8	41,0	210	1,13
1106-73-12	19,0	3/4"	32,5	37,5	260	1,49
1106-73-16	25,0	1"	40,6	32,7	310	1,99

1106-43 KAPPAFLEX 3 PO



内胶层: 抗冷耐油橡胶

外胶层: 抗冷耐候耐油橡胶

增强层: 三层钢丝编织增强

温度: -55° C - +100° C

外观: 蓝白标识

应用/特性

软管适用于高压场合(47.0-32.7Mpa), 适用于北极寒冷环境, 在整个温度范围内挠性较好。

超过 EN 857 2SC (40.0-12.7Mpa)。

套筒: 4200-19-xx

产品组: 100

软管件号	内径 mm	内径 inch	外径 mm	工作压力 MPa	弯曲半径 mm	重量 kg/m
1106-43-08	13,0	1/2"	25,2	47,0	160	0,94
1106-43-10	16,0	5/8"	28,8	41,0	210	1,13
1106-43-12	19,0	3/4"	32,5	37,5	260	1,49
1106-43-16	25,0	1"	40,6	32,7	310	1,99

1110-00/-03 ISOBAR 10



内胶层: 耐油合成橡胶
 外胶层: 耐候耐油橡胶
 增强层: 一层钢丝编织增强
 温度: -40° C - +100° C
 外观: 1110-00: 压印品牌线
 1110-03: 蓝白标识

应用/特性

可作为先导软管, 也可以用于低压油路。

套筒: 4200-07-xx

产品组: 100

软管件号	内径 mm	内径 inch	外径 mm	工作压力 MPa	弯曲半径 mm	重量 kg/m
1110-00-04	6,5	1/4"	11,5	10,0	25	0,15
1110-00-06	10,0	3/8"	14,8	10,0	40	0,21
1110-00-08	13,0	1/2"	18,0	10,0	50	0,27
1110-03-06	10,0	3/8"	14,8	10,0	40	0,21
1110-03-08	13,0	1/2"	18,0	10,0	50	0,27

1071 HI-TEMP



内胶层: 耐热耐油合成橡胶
 外胶层: 耐磨合成橡胶
 增强层: 一层钢丝编织增强
 温度: -40° C - +150° C
 外观: 白色标识

应用/特性

可作为液压系统, 发动机, 石油和汽油等超高温的应用场合。

套筒: 4200-21-xx, 4200-23-xx

产品组: 110



软管件号	内径 mm	内径 inch	外径 mm	工作压力 MPa	弯曲半径 mm	重量 kg/m
1071-00-04	6,5	1/4"	13,4	22,5	100	0,21
1071-00-06	10,0	3/8"	17,4	18,0	130	0,33
1071-00-08	13,0	1/2"	20,6	16,0	180	0,41
1071-00-10	16,0	5/8"	23,7	13,0	200	0,45
1071-00-12	19,0	3/4"	27,7	10,5	240	0,58
1071-00-16	25,0	1"	35,6	8,8	300	0,88
1071-00-20	32,0	1 1/4"	43,5	6,3	420	1,23
1071-00-24	38,0	1 1/2"	50,6	5,0	500	1,51
1071-00-32	51,0	2"	64,0	4,0	630	1,97

1101-00 EGEFLEX 1



内胶层: 耐油合成橡胶
 外胶层: 耐候耐油橡胶
 增强层: 一层钢丝编织增强
 温度: -40° C - +100° C
 外观: 白色标识
 应用/特性
 软管适用于中压系统, 可作为回油管。相当于 EN 853 1SN。
 套筒: 4200-11-xx
 产品组: 100

软管件号	内径 mm	内径 inch	外径 mm	工作压力 MPa	弯曲半径 mm	重量 kg/m
1101-00-03	5,0	3/16"	11,8	25,0	90	0,19

1101-14 EGEFLEX 1 CO



内胶层: 耐油合成橡胶
 外胶层: 耐候耐油橡胶
 增强层: 一层钢丝编织增强
 温度: -40° C - +100° C
 外观: 蓝色标识
 应用/特性
 耐臭氧耐磨软管, 适用于中低压系统。相当于 EN 853 1SN。DNV-, MED-和 MSHA 认证。
 套筒: 4200-11-xx
 产品组: 100

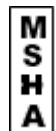

软管件号	内径 mm	内径 inch	外径 mm	工作压力 MPa	弯曲半径 mm	重量 kg/m
1101-14-04	6,5	1/4"	13,4	22,5	100	0,21
1101-14-05	8,0	5/16"	15,0	21,5	115	0,24
1101-14-06	10,0	3/8"	17,4	18,0	125	0,33
1101-14-08	13,0	1/2"	20,6	16,0	180	0,41
1101-14-10	16,0	5/8"	23,7	13,0	200	0,45
1101-14-12	19,0	3/4"	27,7	10,5	240	0,58
1101-14-16	25,0	1"	35,6	8,8	300	0,88
1101-14-20	32,0	1 1/4"	43,5	6,3	420	1,23
1101-14-24	38,0	1 1/2"	50,6	5,0	500	1,51
1101-14-32	51,0	2"	64,0	4,0	630	1,97

1102-00 EGEFLEX 2



内胶层: 耐油合成橡胶

外胶层: 耐候耐油橡胶

增强层: 两层钢丝编织增强

温度: -40° C - +100° C

外观: 浮雕品牌标识

应用/特性

软管适用于中高压系统。相当于 EN 853 2SN (41.5-8.0 Mpa)。

套筒: 4200-12-xx, 4200-22-xx, 4200-23-xx

产品组: 100

软管件号	内径 mm	内径 inch	外径 mm	工作压力 MPa	弯曲半径 mm	重量 kg/m
1102-00-03	5.0	3/16"	13.4	41.5	90	0.31
1102-00-04	6.5	1/4"	15.0	40.0	100	0.33
1102-00-05	8.0	5/16"	16.6	35.0	115	0.39
1102-00-06	9.5	3/8"	19.0	33.0	130	0.50
1102-00-08	13.0	1/2"	22.2	27.5	180	0.59
1102-00-10	16.0	5/8"	25.4	25.0	200	0.71
1102-00-12	19.0	3/4"	29.3	21.5	240	0.86
1102-00-16	25.0	1"	38.1	16.5	300	1.28
1102-00-20	32.0	1 1/4"	48.3	12.5	420	2.04
1102-00-24	38.0	1 1/2"	54.6	9.0	500	2.27
1102-00-32	51.0	2"	67.0	7.8	630	2.87

1102-14 EGEFLEX 2 CO



内胶层: 耐油合成橡胶

外胶层: 耐磨耐候耐热合成橡胶

增强层: 两层钢丝编织增强

温度: -40° C - +100° C

外观: 橘色标识

应用/特性

适用于中高压系统, 耐磨。相当于 EN 853 2SN (41.5-8.0 Mpa)。DNV-, MED-和 MSHA 认证。

套筒: 4200-12-xx, 4200-22-xx, 4200-23-xx

产品组: 100

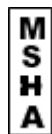

软管件号	内径 mm	内径 inch	外径 mm	工作压力 MPa	弯曲半径 mm	重量 kg/m
1102-14-03	5,0	3/16"	13,4	41,5	90	0,31
1102-14-04	6,5	1/4"	15,0	40,0	100	0,33
1102-14-05	8,0	5/16"	16,6	35,0	115	0,39
1102-14-06	10,0	3/8"	19,0	33,0	130	0,50
1102-14-08	13,0	1/2"	22,2	27,5	180	0,59
1102-14-10	16,0	5/8"	25,4	25,0	200	0,71
1102-14-12	19,0	3/4"	29,3	21,5	240	0,86
1102-14-16	25,0	1"	38,1	16,5	300	1,28
1102-14-20	32,0	1 1/4"	48,3	12,5	420	2,04
1102-14-24	38,0	1 1/2"	54,6	9,0	500	2,27
1102-14-32	51,0	2"	67,0	8,0	630	2,87

1102-44 EGEFLEX 2 PO



内胶层: 耐寒耐油橡胶

外胶层: 耐寒耐候耐油合成橡胶

增强层: 两层钢丝编织增强

温度: -55°C - $+100^{\circ}\text{C}$

外观: 表面灰色, 蓝橘色标识

应用/特性

适用于中高压系统, 北极环境可使用, 在整个温度范围内挠性较好。相当于 EN 853 2SN。

套筒: 4200-12-xx, 4200-23-xx

产品组: 100

软管件号	内径 mm	内径 inch	外径 mm	工作压力 MPa	弯曲半径 mm	重量 kg/m
1102-44-04	6,5	1/4"	15,0	40,0	100	0,33
1102-44-06	10,0	3/8"	19,0	33,0	130	0,50
1102-44-08	13,0	1/2"	22,2	27,5	180	0,59

按要求其他规格产品也可选。

102-50 EGEFLEX 2 HT



内胶层: 耐油合成橡胶

外胶层: 耐候耐油橡胶

增强层: 两层钢丝编织增强

温度: -40°C - $+150^{\circ}\text{C}$

外观: 蓝色标识

应用/特性

适用于高压油, 燃油或润滑系统的高温环境。相当于 EN 853 2SN。

套筒: 4200-22-xx, 4200-23-xx

产品组: 100

软管件号	内径 mm	内径 inch	外径 mm	工作压力 MPa	弯曲半径 mm	重量 kg/m
1102-50-04	6,5	1/4"	15,2	40,0	100	0,40
1102-50-06	10,0	3/8"	19,1	35,0	130	0,60
1102-50-08	13,0	1/2"	22,1	29,7	180	0,68
1102-50-10	16,0	5/8"	25,2	22,7	200	0,80
1102-50-12	19,0	3/4"	29,5	21,0	240	1,00
1102-50-16	25,0	1"	37,9	17,5	300	1,44
1102-50-20	32,0	1 1/4"	48,8	15,7	420	2,39
1102-50-24	38,0	1 1/2"	54,6	12,2	500	2,60
1102-50-32	51,0	2"	67,8	10,5	630	3,38

1109 KAPPAFLEX 2 CO SMOOTH, TWIN



内胶层: 耐油合成橡胶

外胶层: 耐臭氧耐油橡胶

增强层: 两层钢丝编织增强

温度: -40° C - +100° C

外观: 外表光滑, 绿橘标识

应用/特性

适用于中高压系统, 耐磨。超过 EN 857 2SC。

套筒: 4200-11-xx

产品组: 100

软管 件号	内径 mm	内径 inch	外径 mm	工作压力 MPa	弯曲半径 mm	重量 kg/m
1109-06-06	10,0	3/8"	17,2	35,0	90	0,86
1109-08-08	13,0	1/2"	20,4	31,0	130	1,18

缠绕液压软管

1115-02 GAMMAFLEX 4



内胶层: 耐油合成橡胶

外胶层: 耐磨耐候耐热橡胶

增强层: 四层高强度钢丝缠绕

温度: -40°C - $+100^{\circ}\text{C}$

外观: 黄色标识

应用/特性

适用于高压系统, 挠性较好。相当于 EN 856 4SP, MSHA 认证。

MSHA

软管件号	内径 mm	内径 inch	外径 mm	工作压力 MPa	弯曲半径 mm	重量 kg/m
1115-02-04	6	1/4"	17,6	45,0	150	0,56
1115-02-06	10	3/8"	21,2	44,5	180	0,73
1115-02-08	13	1/2"	24,4	41,5	230	0,86
1115-02-10	16	5/8"	28,0	35,0	250	1,04
1115-02-12	19	3/4"	32,0	35,0	300	1,48
1115-02-16	25	1"	39,1	28,0	340	1,90

套筒: 4200-19-xx

产品组: 110

1115-10 DELTAFLEX 4 CT



内胶层: 耐油合成橡胶

外胶层: 耐磨耐候耐热橡胶

增强层: 四层钢丝编织

温度: -40°C - $+121^{\circ}\text{C}$

外观: 黄色标识

应用/特性

适用于高压系统, 挠性较好。超过 EN 856 4SP 和 EN 856 4SH, DNV-, MED-和 MSHA 认证。

套筒: 4200-19-xx (3/8" -1"), 4200-20-xx (1 1/4" -2"), 4400-09-xx (连锁)

产品组: 110



MSHA

软管件号	内径 mm	内径 inch	外径 mm	工作压力 MPa	弯曲半径 mm	重量 kg/m
1115-10-06	10,0	3/8"	21,4	44,5	130	0,78
1115-10-08	13,0	1/2"	24,6	42,5	180	0,93
1115-10-10	16,0	5/8"	28,2	39,0	225	1,17
1115-10-12	19,0	3/4"	32,2	35,0	280	1,48
1115-10-16	25,0	1"	39,7	32,0	340	2,02
1115-10-20	32,0	1 1/4"	45,5	34,5	460	2,46
1115-10-24	38,0	1 1/2"	53,5	29,0	560	3,35
1115-10-32	51,0	2"	68,1	25,0	700	4,55

1118-02 GAMMAFLEX 5



内胶层: 耐油合成橡胶
 外胶层: 耐候耐油橡胶
 增强层: 四层钢丝缠绕
 温度: -40° C - +100° C
 外观: 黄色标识

应用/特性

软管耐磨。相当于 EN 856 4SH, MSHA 认证。

套筒: 4200-19-xx (3/8" -1"), 4200-20-xx (1 1/4" -2")
 4400-09-xx (连锁), 4500-11-xx (hammar)

产品组: 110

MSHA

软管件号	内径 mm	内径 inch	外径 mm	工作压力 MPa	弯曲半径 mm	重量 kg/m
1118-02-12	19,0	3/4"	32,0	42,0	280	1,46
1118-02-16	25,0	1"	38,4	38,0	340	2,04
1118-02-20	32,0	1 1/4"	45,2	35,0	460	2,38
1118-02-24	38,0	1 1/2"	53,0	29,0	560	3,18
1118-02-32	50,0	2"	67,6	25,0	700	4,36

1135-83 ISOBAR 350 CO X-FLEX



内胶层: 耐油合成橡胶
 外胶层: 耐候耐油橡胶
 增强层: 四层钢丝缠绕
 温度: -40° C - +120° C
 外观: 橘色和绿色标识

应用/特性

软管耐磨耐冲击, 适用于高压系统, MSHA 认证。

套筒: 4200-19-xx (3/8" -1"), 4200-20-20 (1 1/4"), 4400-09-xx (连锁)

产品组: 110

MSHA

软管件号	内径 mm	内径 inch	外径 mm	工作压力 MPa	弯曲半径 mm	重量 kg/m
1135-83-06	10,0	3/8"	19,3	35,0	90	0,56
1135-83-08	13,0	1/2"	22,2	35,0	115	0,76
1135-83-12	19,0	3/4"	31,0	35,0	140	1,32
1135-83-16	25,0	1"	38,4	35,0	150	1,95
1135-83-20	32,0	1 1/4"	45,2	35,0	350	2,50

1142-13 ISOBAR 42 CO



内胶层: 耐油合成橡胶
 外胶层: 耐磨耐候耐热合成橡胶
 增强层: 内径 19-25: 四层钢丝缠绕
 内径 32-38: 六层钢丝缠绕
 温度: -40° C - +121° C
 外观: 红色和白色标识
 应用/特性
 软管耐磨耐冲击, 适用于高压系统, MSHA 认证, 相当于 SAE 100 R15。
 套筒: 4200-19-xx, 4400-14-xx
 产品组: 110

M
S
H
A

软管 件号	内径 mm	内径 inch	外径 mm	工作压力 MPa	弯曲半径 mm	重量 kg/m
1142-13-12	19,0	3/4"	32,0	42,0	265	1,46
1142-13-16	25,0	1"	38,4	42,0	330	2,04
1142-13-20	32,0	1 1/4"	49,3	42,0	445	3,82
1142-13-24	38,0	1 1/2"	57,3	42,0	530	4,77

1135-13 ISOBAR 35CO



内胶层: 耐油合成橡胶
 外胶层: 耐磨耐候耐热合成橡胶
 增强层: 内径 19-25: 四层钢丝缠绕
 内径 32-38: 六层钢丝缠绕
 温度: -40° C - +121° C
 外观: 红色和白色标识
 应用/特性
 软管耐磨耐冲击, 适用于高压系统, MSHA 认证, 相当于 SAE 100 R15。
 套筒: 4400-13-xx
 产品组: 110

M
S
H
A

软管 件号	内径 mm	内径 inch	外径 mm	工作压力 MPa	弯曲半径 mm	重量 kg/m
1135-13-32	51,0	2"	71,6	35,0	630	6,31

1014 BLASTOPAK



内胶层: 耐油耐水合成橡胶
 外胶层: 耐磨合成橡胶
 增强层: 内径 10 mm: 四层钢丝缠绕和一层钢丝编织
 内径 13 mm: 四层钢丝缠绕
 内径 19 mm: 六层钢丝缠绕
 温度: -40° C - +120° C
 外观: 黄色标识
 应用/特性
 适用于超高水压系统, 设计用于静态水压, 但不适合液压应用。
 套筒: 4500-10-xx
 产品组: 110

M
S
H
A

软管件号	内径 mm	内径 inch	外径 mm	工作压力 MPa	弯曲半径 mm	重量 kg/m
1014-00-06	10,0	3/8"	25,1	100,0	130	1,20
1014-00-08	13,0	1/2"	27,8	100,0	200	1,25
1014-00-12	19,0	3/4"	36,0	100,0	250	1,70

高压水清洗软管

1054 PRESSURE WASHER HOSE HTP-1C



内胶层: 耐高温合成橡胶
 外胶层: 耐磨橡胶
 增强层: 一层钢丝编织增强
 温度: -40° C - +155° C
 外观: 蓝色或黑色外层
 应用/特性
 适用于高压清洗机, 软管质轻, 弯曲半径较小, 外层有黑色和应用特殊环境的蓝色。
 套筒: 4200-07-xx
 产品组: 110

M
S
H
A

软管件号	内径 mm	内径 inch	外径 mm	工作压力 MPa	弯曲半径 mm	爆破 MPa	外层	重量 kg/m
1054-02-04	6,5	1/4"	12,4	36,0	75	100,0	蓝色	0,19
1054-01-05	8,0	5/16"	14,0	34,4	85	100,0	黑色	0,22
1054-02-05	8,0	5/16"	14,0	34,4	85	100,0	蓝色	0,22
1054-01-06	10,0	3/8"	15,6	28,8	90	100,0	黑色	0,28
1054-02-06	10,0	3/8"	15,6	28,8	90	100,0	蓝色	0,28
1054-02-08	13,0	1/2"	18,7	25,6	130	100,0	蓝色	0,35

1055 PRESSURE WASHER HOSE HTP-2C



内胶层: 耐高温合成橡胶

外胶层: 耐磨橡胶

增强层: 两层高强度钢丝编织

温度: -40° C - +155° C

外观: 蓝色或黑色外层

应用/特性

适用于高压清洗机, 耐高温, 弯曲半径较小, 外层有黑色和应用特殊环境的蓝色。

套筒: 4200-11-xx, 4200-23-xx

产品组: 110

软管件号	内径 mm	内径 inch	外径 mm	工作压力 MPa	弯曲半径 mm	爆破 MPa	外层	重量 kg/m
1055-02-04	6,5	1/4"	13,4	64,0	75	160,0	蓝色	0,29
1055-02-05	8,0	5/16"	15,0	56,0	85	166,0	蓝色	0,34
1055-01-05	8,0	5/16"	15,0	56,0	85	166,0	黑色	0,34
1055-01-06	10,0	3/8"	17,4	52,8	90	166,0	黑色	0,42
1055-02-06	10,0	3/8"	17,4	52,8	90	166,0	蓝色	0,42
1055-02-08	13,0	1/2"	20,7	44,0	130	166,0	蓝色	0,58

1055-17 PRESSURE WASHER HOSE HTP-2C, SMOOTH



内胶层: 耐高温合成橡胶

外胶层: 耐磨橡胶

增强层: 两层高强度钢丝编织

温度: -40° C - +155° C

外观: 蓝色外层, 光滑

应用/特性

适用于高压清洗机, 耐高温, 弯曲半径较小。

套筒: 4200-11-xx, 4200-23-xx

产品组: 110

软管件号	内径 mm	内径 inch	外径 mm	工作压力 MPa	弯曲半径 mm	爆破 MPa	外层	重量 kg/m
1055-17-06	10,0	3/8"	17,1	52,8	75	160,0	蓝色	0,29
1055-17-08	13,0	1/2"	20,7	44,0	85	160,0	蓝色	0,34

热塑软管

1031-01 HYDROSCAND T1111



内胶层: 聚酯

外胶层: 耐磨耐油耐候聚氨酯

增强层: 一层钢丝编织

温度: -40°C - $+100^{\circ}\text{C}$, 空气和水最大 $+70^{\circ}\text{C}$

外观: 黑色

应用/特性

适用于高压液压系统, 高压气体和高压清洗机, 由于内层为聚酯, 在低温环境软管柔韧性仍然很好。

套筒: 4200-28-xx

产品组: 110

软管件号	内径 mm	内径 inch	外径 mm	工作压力 MPa	弯曲半径 mm	重量 kg/m
1031-01-03	5,0	3/16"	9,7	36,0	30	0,12
1031-01-04	6,5	1/4"	11,7	31,0	40	0,15
1031-01-05	8,0	5/16"	13,2	25,0	55	0,19
1031-01-06	10,0	3/8"	16,5	22,5	65	0,22
1031-01-08	13,0	1/2"	18,8	19,0	85	0,29
1031-01-10	16,0	5/8"	22,0	14,0	115	0,33
1031-01-12	19,0	3/4"	25,8	11,5	145	0,43
1031-01-16	25,0	1"	33,0	9,5	180	0,62

1032 HYDROSCAND T1112, TWIN



内胶层: 聚酯

外胶层: 耐磨耐油耐候聚氨酯

增强层: 一层钢丝编织

温度: -40°C - $+100^{\circ}\text{C}$, 空气和水最大 $+70^{\circ}\text{C}$

外观: 黑色

应用/特性

适用于高压液压系统, 高压气体应用和高压清洗机, 由于内层为聚酯, 在低温环境软管柔韧性仍然很好。

套筒: 4200-28-xx

产品组: 110

软管件号	内径 mm	内径 inch	外径 mm	工作压力 MPa	弯曲半径 mm	重量 kg/m
1032-03-03	5,0	3/16"	9,7	36,0	30	0,24
1032-04-04	6,5	1/4"	11,7	31,0	40	0,30
1032-05-05	8,0	5/16"	13,2	25,0	55	0,38
1032-06-06	10,0	3/8"	16,5	22,5	65	0,44
1032-08-08	13,0	1/2"	18,8	19,0	85	0,58
1032-10-10	16,0	5/8"	22,0	14,0	115	0,67
1032-12-12	19,0	3/4"	25,8	11,5	145	0,89
1032-16-16	25,0	1"	33,0	9,5	180	1,24

1032 HYDROSCAND T1113, TRIPLE



内胶层: 聚酯

外胶层: 耐磨耐油耐候聚氨酯

增强层: 一层钢丝编织

温度: -40°C - $+100^{\circ}\text{C}$, 空气和水最大 $+70^{\circ}\text{C}$

外观: 黑色

应用/特性

适用于高压液压系统, 高压气体应用和高压清洗机, 由于内层为聚酯, 在低温环境软管柔韧性仍然很好。

套筒: 4200-28-xx

产品组: 110

软管件号	内径 mm	内径 inch	外径 mm	工作压力 MPa	弯曲半径 mm	重量 kg/m
1032-04-04-04	6,5	1/4"	11,7	31,0	40	0,45
1032-06-06-06	10,0	3/8"	15,9	22,5	65	0,66
1032-08-08-08	13,0	1/2"	18,8	19,0	85	0,87

1034-01 HYDROSCAND T1211



内胶层: 聚酯

外胶层: 耐磨耐油聚氨酯

增强层: 两层钢丝编织

温度: -40°C - $+100^{\circ}\text{C}$, 空气和水最大 $+70^{\circ}\text{C}$

外观: 黑色

应用/特性

适用于高压液压系统, 高压气体应用, 由于内层为聚酯, 在低温环境软管柔韧性仍然很好。

套筒: 4200-29-xx

产品组: 110

软管件号	内径 mm	内径 inch	外径 mm	工作压力 MPa	弯曲半径 mm	重量 kg/m
1034-01-04	6,5	1/4"	12,8	40,0	40	0,24
1034-01-06	10,0	3/8"	16,8	33,0	65	0,37
1034-01-08	13,0	1/2"	20,2	26,0	85	0,45
1034-01-10	16,0	5/8"	23,5	22,0	115	0,56
1034-01-12	19,0	3/4"	27,5	15,0	170	0,70

1036 HYDROSCAND T1212, TWIN



内胶层: 聚酯

外胶层: 耐磨耐油聚氨酯

增强层: 两层钢丝编织

温度: -40° C - +100° C, 空气和水最大+70°C

外观: 黑色

应用/特性

适用于高压液压系统, 高压气体应用, 由于内层为聚酯, 在低温环境软管柔韧性仍然很好。

套筒: 4200-29-xx

产品组: 110

软管件号	内径 mm	内径 inch	外径 mm	工作压力 MPa	弯曲半径 mm	重量 kg/m
1036-04-04	6,5	1/4"	12,8	40,0	40	0,49
1036-06-06	10,0	3/8"	16,8	33,0	65	0,76
1036-08-08	13,0	1/2"	20,2	26,0	85	0,90

1029 HYDROSCAND T3212, TWIN



内胶层: 聚酯

外胶层: 耐磨耐油聚氨酯

增强层: 一层钢丝编织和一层纤维编织

温度: -40° C - +100° C, 空气和水最大+70°C

外观: 黑色

应用/特性

适用于高压液压系统, 高压气体应用, 由于内层为聚酯, 在低温环境软管柔韧性仍然很好。

套筒: 4200-27-xx

产品组: 110

软管件号	内径 mm	内径 inch	外径 mm	工作压力 MPa	弯曲半径 mm	重量 kg/m
1029-01-06	10,0	3/8"	15,8	28,0	60	0,46

1037-01 HYDROSCAND T1121, PAINT SPRAY HOSE



内胶层: 聚酰胺

外胶层: 聚氨酯

增强层: 一层钢丝编织

温度: -40°C - $+100^{\circ}\text{C}$, 空气和水最大 $+70^{\circ}\text{C}$

外观: 蓝色

应用/特性

适用于喷漆, 溶剂和其他化学用品, 钢丝增强层通过软管提供导电性, 安装完接头后应检查。

套筒: 4200-28-xx

产品组: 110

软管 件号	内径 mm	内径 inch	外径 mm	工作压力 MPa	弯曲半径 mm	重量 kg/m
1037-01-03	5,0	3/16"	9,7	36,0	30	0,11
1037-01-04	6,5	1/4"	11,7	31,0	40	0,15
1037-01-06	10,0	3/8"	16,5	22,5	65	0,22
1037-01-08	13,0	1/2"	18,8	19,0	85	0,29
1037-01-12	19,0	3/4"	25,8	11,5	145	0,43

1038-01 HYDROSCAND T1221, PAINT SPRAY HOSE



内胶层: 聚酰胺

外胶层: 聚氨酯

增强层: 两层钢丝编织

温度: -40°C - $+100^{\circ}\text{C}$, 空气和水最大 $+70^{\circ}\text{C}$

外观: 蓝色

应用/特性

适用于喷漆, 溶剂和其他化学用品, 钢丝增强层通过软管提供导电性, 安装完接头后应检查。

套筒: 4200-29-xx

产品组: 110

软管 件号	内径 mm	内径 inch	外径 mm	工作压力 MPa	弯曲半径 mm	重量 kg/m
1038-01-04	6,5	1/4"	12,8	40,0	40	0,25
1038-01-06	10,0	3/8"	16,8	33,0	65	0,38
1038-01-08	13,0	1/2"	20,2	26,0	85	0,45
1038-01-12	19,0	3/4"	27,5	15,0	170	0,68

1045-01 HYDROSCAND T7011



内胶层: 聚酯

外胶层: 耐油耐磨聚氨酯

增强层: 一层纤维编织

温度: -40° C - +100° C, 空气和水最大+70°C

外观: 黑色

应用/特性

适用于液压, 润滑系统和气体应用。内层为聚酯, 在寒冷的环境下, 软管仍保持其柔软性, 相当于 SAE 100 R7。

套筒: 4200-27-xx

产品组: 110

软管件号	内径 mm	内径 inch	外径 mm	工作压力 MPa	弯曲半径 mm	重量 kg/m
1045-01-02	3,5	1/8"	8,3	21,0	25	0,05
1045-01-03	5,0	3/16"	9,6	21,0	25	0,06
1045-01-04	6,5	1/4"	12,2	21,0	35	0,10
1045-01-05	8,0	5/16"	14,3	19,0	45	0,13
1045-01-06	10,0	3/8"	16,0	16,0	55	0,15
1045-01-08	13,0	1/2"	20,3	14,0	75	0,22
1045-01-12	19,0	3/4"	27,1	9,0	140	0,33
1045-01-16	25,0	1"	34,0	7,0	190	0,46

1047 HYDROSCAND T7012, TWIN



内胶层: 聚酯

外胶层: 耐油耐磨聚氨酯

增强层: 一层纤维编织

温度: -40° C - +100° C, 空气和水最大+70°C

外观: 黑色

应用/特性

适用于液压和气体应用。在寒冷的环境下, 软管仍保持其柔软性, 相当于 SAE 100 R7。

套筒: 4200-27-xx

产品组: 110

软管件号	内径 mm	内径 inch	外径 mm	工作压力 MPa	弯曲半径 mm	重量 kg/m
1047-03-03	5,0	3/16"	9,6	21,0	25	0,12
1047-04-04	6,5	1/4"	12,2	21,0	35	0,19
1047-05-05	8,0	5/16"	14,3	19,0	45	0,25
1047-06-06	10,0	3/8"	16,0	16,0	55	0,29
1047-08-08	13,0	1/2"	20,3	14,0	75	0,43

1049-01 HYDROSCAND T8011



内胶层: 聚酯

外胶层: 耐油耐磨聚氨酯

增强层: 一层或两层纤维编织

温度: -40°C - $+100^{\circ}\text{C}$, 空气和水最大 $+70^{\circ}\text{C}$

外观: 黑色

应用/特性

适用于高压液压系统和高压气体应用。在寒冷的环境下, 软管仍保持其柔软性, 压力相当于 SAE 100 R8 和尺寸相当于 SAE 100 R7。

套筒: 4200-27-xx (3/16" -3/8"), 4200-28-xx (1/2" -3/4")

产品组: 110

软管件号	内径 mm	内径 inch	外径 mm	工作压力 MPa	弯曲半径 mm	重量 kg/m
1049-01-03	5,0	3/16"	8,9	35,0	30	0,05
1049-01-04	6,5	1/4"	11,5	35,0	50	0,08
1049-01-06	10,0	3/8"	15,5	28,0	60	0,13
1049-01-08	13,0	1/2"	19,9	24,5	80	0,20
1049-01-12	19,0	3/4"	26,9	16,5	150	0,32

1052 HYDROSCAND T8012, TWIN



内胶层: 聚酯

外胶层: 耐油耐候聚氨酯

增强层: 一层纤维编织

温度: -40°C - $+100^{\circ}\text{C}$, 空气和水最大 $+70^{\circ}\text{C}$

外观: 黑色

应用/特性

适用于高压液压系统。在寒冷的环境下, 软管仍保持其柔软性, 压力相当于 SAE 100 R8 和尺寸相当于 SAE 100 R7。

套筒: 4200-27-xx (3/16" -3/8"), 4200-28-xx (1/2" -3/4")

产品组: 110

软管件号	内径 mm	内径 inch	外径 mm	工作压力 MPa	弯曲半径 mm	重量 kg/m
1052-04-04	6,5	1/4"	11,5	35,0	30	0,16
1052-06-06	10,0	3/8"	15,5	28,0	60	0,26
1052-08-08	13,0	1/2"	19,9	24,5	80	0,40

1059-01 HYDROSCAND T8081 - NON CONDUCTIVE



内胶层: 聚酯

外胶层: 聚氨酯

增强层: 一层纤维编织

温度: -40°C - $+100^{\circ}\text{C}$, 空气和水最大 $+70^{\circ}\text{C}$

外观: 黑色

应用/特性

适用于高压液压系统。在寒冷的环境下, 软管仍保持其柔软性, 压力相当于 SAE 100 R8 和尺寸相当于 SAE 100 R7。

套筒: 4200-27-xx (3/16" -3/8"), 4200-28-xx (1/2" -3/4")

产品组: 110

软管件号	内径 mm	内径 inch	外径 mm	工作压力 MPa	弯曲半径 mm	重量 kg/m
1059-01-04	6,5	1/4"	11,5	35,0	50	0,08
1059-01-06	10,0	3/8"	15,5	28,0	60	0,13
1059-01-08	13,0	1/2"	19,9	24,5	80	0,20
1059-01-12	19,0	3/4"	26,9	16,5	150	0,32
1059-01-16	25,0	1"	34,2	14,0	200	0,44

1059-04 HYDROSCAND T8082, TWIN - NON CONDUCTIVE



内胶层: 聚酯

外胶层: 聚氨酯

增强层: 一层纤维编织

温度: -40°C - $+100^{\circ}\text{C}$, 空气和水最大 $+70^{\circ}\text{C}$

外观: 橘色

应用/特性

适用于高压液压系统。在寒冷的环境下, 软管仍保持其柔软性, 压力相当于 SAE 100 R8 和尺寸相当于 SAE 100 R7。

套筒: 4200-27-xx

产品组: 110

软管件号	内径 mm	内径 inch	外径 mm	工作压力 MPa	弯曲半径 mm	重量 kg/m
1059-04-04	6,5	1/4"	11,5	35,0	50	0,16

1058-01 HYDROSCAND T3011



内胶层: 聚酯

外胶层: 耐油耐磨聚氨酯

增强层: 一层纤维编织和一层钢丝编织

温度: -40°C - $+100^{\circ}\text{C}$, 空气和水最大 $+70^{\circ}\text{C}$

外观: 黑色

应用/特性

适用于高压液压系统。在寒冷的环境下, 软管仍保持其柔软性。

套筒: 3500-01-xx

产品组: 110

软管件号	内径 mm	内径 inch	外径 mm	工作压力 MPa	弯曲半径 mm	重量 kg/m
1058-01-04	6,5	1/4"	14,0	70,0	35	0,15
1058-01-06	10,0	3/8"	18,0	70,0	90	0,21

1058-50 HYDROSCAND T3081 - NON CONDUCTIVE



内胶层: 聚酯

外胶层: 耐油耐磨聚氨酯

增强层: 一层纤维编织和一层钢丝编织

温度: -40°C - $+100^{\circ}\text{C}$, 空气和水最大 $+70^{\circ}\text{C}$

外观: 橘色

应用/特性

适用于高压液压系统。软管没有传导性。

套筒: 3500-01-xx

产品组: 110

软管件号	内径 mm	内径 inch	外径 mm	工作压力 MPa	弯曲半径 mm	重量 kg/m
1058-50-06	10,0	3/8"	18,0	55,0	70	0,21

1058 HYDROSCAND T3012, TWIN



内胶层: 聚酯
 外胶层: 耐油耐磨聚氨酯
 增强层: 一层或两层纤维编织和一层钢丝编织
 温度: -40° C - +100° C, 空气和水最大+70°C
 外观: 黑色
 应用/特性
 适用于高压液压系统。
 套筒: 3500-01-xx
 产品组: 110

软管件号	内径 mm	内径 inch	外径 mm	工作压力 MPa	弯曲半径 mm	重量 kg/m
1058-04-04	6,5	1/4"	12,7	70,0	35	0,38
1058-06-06	10,0	3/8"	18,4	70,0	90	0,66

1056-02 HYDROSCAND T3311



内胶层: 聚酯
 外胶层: 耐油耐候耐磨聚氨酯
 增强层: 两层纤维编织和一层钢丝编织
 温度: -40° C - +100° C, 空气和水最大+70°C
 外观: 黑色
 应用/特性
 适用于高压液压系统。在寒冷环境, 软管仍保持其柔软性。
 套筒: 3500-01-xx
 产品组: 110

软管件号	内径 mm	内径 inch	外径 mm	工作压力 MPa	弯曲半径 mm	重量 kg/m
1056-02-04	6,5	1/4"	14,3	80,0	35	0,25

1057-01 HYDROSCAND T6071



内胶层: 聚酯
 外胶层: 特殊聚酯
 增强层: 一层或两层聚酯
 温度: -55° C - +100° C, 空气和水最大+70°C
 外观: 黑色
 应用/特性
 适用于中压系统和低温环境, 相当于 SAE 100 R18。
 套筒: 4200-27-xx
 产品组: 110

软管件号	内径 mm	内径 inch	外径 mm	工作压力 MPa	弯曲半径 mm	重量 kg/m
1057-01-03	5,0	3/16"	9,6	21,0	25	0,06
1057-01-04	6,5	1/4"	12,2	21,0	35	0,10
1057-01-05	8,0	5/16"	14,3	21,0	45	0,13
1057-01-06	10,0	3/8"	16,6	21,0	45	0,17
1057-01-08	13,0	1/2"	22,5	21,0	70	0,30

特氟龙软管

1092-01 P.T.F.E. HOSE



内胶层: 特氟龙
 增强层: 一层不锈钢丝编织
 温度: -60° C - +260° C
 应用/特性
 具有良好的弹性, 能应用于溶剂、油漆、液压油、食品及其他高温高压耐化学品的场合, 耐老化。
 套筒: 4200-26-xx
 产品组: 110

软管件号	内径 mm	内径 inch	外径 mm	工作压力 MPa	弯曲半径 mm
1092-01-02	3,4	1/8"	6,2	24,2	38
1092-01-03	5,1	3/16"	8,1	19,8	64
1092-01-04	6,7	1/4"	9,4	16,8	76
1092-01-05	8,4	5/16"	11,1	15,5	102
1092-01-06	10,0	3/8"	12,7	13,8	127
1092-01-08	13,2	1/2"	16,6	12,1	152
1092-01-10	16,6	5/8"	19,8	8,6	178
1092-01-12	19,8	3/4"	23,0	7,8	203
1092-01-16	26,1	1"	29,3	6,0	305

1093-01 P.T.F.E. HOSE - HEAVY WALL



内胶层: 特氟龙

增强层: 一层不锈钢丝编织

温度: -60°C - $+260^{\circ}\text{C}$

应用/特性

适用于要求非常高的材料运输。一种非常坚固的软管, 特别适用于温度低、震动的场合, 耐老化。

套筒: 4200-26-xx

产品组: 110

软管件号	内径 mm	内径 inch	外径 mm	工作压力 MPa	弯曲半径 mm
1093-01-04	6,7	1/4"	10,1	17,3	51
1093-01-05	8,4	5/16"	11,7	16,0	76
1093-01-06	10,0	3/8"	13,4	13,8	83
1093-01-08	13,4	1/2"	16,8	12,4	102
1093-01-10	16,6	5/8"	20,1	8,6	127
1093-01-12	19,8	3/4"	23,2	7,8	178
1093-01-16	26,1	1"	29,5	5,3	292

1095 P.T.F.E. HOSE, DOUBLE STEEL BRAIDS



内胶层: 特氟龙

增强层: 两层不锈钢丝编织

温度: -60°C - $+260^{\circ}\text{C}$

应用/特性

具有良好的弹性, 能应用于溶剂、油漆、液压油、食品及其他高温高压耐化学品的场合, 耐老化。

套筒: 4200-30-xx

产品组: 110

软管件号	内径 mm	内径 inch	外径 mm	工作压力 MPa	弯曲半径 mm
1095-01-04	6,2	1/4"	9,8	19,8	76
1095-01-06	8,9	3/8"	13,0	19,0	127
1095-01-08	12,4	1/2"	16,9	14,7	140

1091 P.T.F.E. HOSE, CONVOLUTED



内胶层: 特氟龙

增强层: 一层不锈钢丝编织, SS 2330

温度: -70°C - $+230^{\circ}\text{C}$

应用/特性

具有良好的弹性, 适用于危险的环境, 耐化学性范围广, 摩擦小, 温度范围宽, 耐老化。

套筒: 4200-30-xx

产品组: 110

软管件号	内径 mm	内径 inch	外径 mm	工作压力 MPa	弯曲半径 mm
1091-00-04	7,1	1/4"	12,3	13,8	18
1091-00-06	9,5	3/8"	15,5	11,2	20
1091-00-08	12,7	1/2"	17,7	7,8	25
1091-00-10	15,9	5/8"	22,1	6,8	50
1091-00-12	19,0	3/4"	24,6	5,2	65
1091-00-16	25,5	1"	30,7	3,5	90

1096 P.T.F.E. HOSE, CONVOLUTED TAPED



内胶层: 特氟龙

增强层: 一层不锈钢丝编织, SS 2330

温度: -40°C - $+205^{\circ}\text{C}$

应用/特性

具有良好的弹性, 适用于危险的环境, 耐化学性范围广, 摩擦小, 温度范围宽, 耐老化。

套筒: 4200-30-xx

产品组: 110



软管件号	内径 mm	内径 inch	外径 mm	工作压力 MPa	弯曲半径 mm	重量 kg/m
1096-01-06	10,00	3/8"	15,5	12,5	50,0	0,25
1096-01-08	13,20	1/2"	18,7	10,5	65,0	0,32
1096-01-10	16,00	5/8"	22,0	10,0	80,0	0,41
1096-01-12	19,50	3/4"	26,9	9,0	100,0	0,54
1096-01-16	25,45	1"	32,9	8,0	125,0	0,72
1096-01-20	32,00	1 1/4"	39,4	6,4	150,0	0,82
1096-01-24	38,15	1 1/2"	45,9	5,3	200,0	1,05
1096-01-32	50,10	2"	58,4	3,5	250,0	1,27

水星超高压软管

1201-11 SPIR STAR, TYPE 2W



内胶层: 尼龙

外胶层: 聚氨酯

增强层: 四层缠绕钢丝

温度: $-30^{\circ}\text{C} - +80^{\circ}\text{C}$

外观: 黑色

应用/特性

用于高压液压和水清洗的软管。并根据客户要求扣压软管接头, 所有软管在出厂前都经过测试和认证。

产品组: 140

软管件号	内径 mm	内径 inch	外径 mm	工作压力 MPa	弯曲半径 mm	重量 kg/m
1201-11-02	4,0	1/8"	9,8	140,0	65	0,16
1201-11-04	6,0	1/4"	11,7	128,0	95	0,23
1201-11-05	8,0	5/16"	13,8	100,0	110	0,29
1201-11-06	10,0	3/8"	16,8	100,0	125	0,43
1201-11-08	12,8	1/2"	20,4	100,0	150	0,59

1201-30 SPIR STAR, TYPE 4



内胶层: 尼龙

外胶层: 尼龙

增强层: 四层缠绕钢丝

温度: $-30^{\circ}\text{C} - +80^{\circ}\text{C}$

外观: 灰色

应用/特性

用于高压液压和水清洗的软管。并根据客户要求扣压软管接头, 所有软管在出厂前都经过测试和认证。

产品组: 140

软管件号	内径 mm	内径 inch	外径 mm	工作压力 MPa	弯曲半径 mm	重量 kg/m
1201-30-02	4,0	1/8"	10,3	216,0	130	0,23
1201-30-03	5,0	3/16"	11,2	180,0	150	0,26
1201-30-04	6,3	1/4"	12,6	150,0	180	0,30
1201-30-05	8,0	5/16"	14,6	150,0	200	0,39
1201-30-06	9,9	3/8"	18,4	150,0	200	0,69
1201-30-08	12,8	1/2"	21,4	128,0	200	0,80
1201-30-10	16,0	5/8"	25,0	100,0	250	0,94
1201-30-12	19,8	3/4"	29,6	100,0	250	1,35

1201-40 SPIR STAR, TYPE 6



内胶层: 尼龙或聚甲醛
 外胶层: 尼龙
 增强层: 六层缠绕钢丝
 温度: -30°C - $+80^{\circ}\text{C}$
 外观: 蓝色
 应用/特性
 用于高压液压和水清洗的软管。并根据客户要求扣压软管接头, 所有软管在出厂前都经过测试和认证。
 产品组: 140

软管件号	内径 mm	内径 inch	外径 mm	工作压力 MPa	弯曲半径 mm	重量 kg/m
1201-40-02	4,0	1/8"	11,5	280,0	175	0,36
1201-40-03	5,0	3/16"	13,4	262,0	200	0,45
1201-40-05	8,0	5/16"	16,4	200,0	250	0,64
1201-40-06	9,8	3/8"	20,4	192,0	250	1,00
1201-40-08	12,8	1/2"	23,4	168,0	300	1,16
1201-40-12	18,8	3/4"	31,4	140,0	350	1,92

1201-46 SPIR STAR, TYPE 6H



内胶层: 尼龙或聚甲醛
 外胶层: 尼龙
 增强层: 六层缠绕钢丝
 温度: -30°C - $+80^{\circ}\text{C}$
 外观: 红色
 应用/特性
 用于高压液压和水清洗的软管。并根据客户要求扣压软管接头, 所有软管在出厂前都经过测试和认证。
 产品组: 140

软管件号	内径 mm	内径 inch	外径 mm	工作压力 MPa	弯曲半径 mm	重量 kg/m
1201-46-03	5,0	3/16"	13,8	280,0	220	0,52
1201-46-05	8,0	5/16"	17,8	250,0	260	0,83

软管接头及套筒

汉众斯管的软管接头适用于编织和缠绕两种软管，多种液体是推荐使用的，比如液压油、溶剂、气体、水等。

除了紧凑弯曲的结构是钎焊的外，其余所有的接头都是整体加工制造的。

汉众斯管的软管接头有三种类型的螺母，可以通过它们的件号后面的后缀来区别。

件号没有后缀：

这种接头带有波纹的螺母。

件号带有后缀 1：

这种接头的螺母有推力丝。

件号带有后缀 2：

这种接头带有活动螺母，通过一个塑料垫圈定位。

请注意，当使用 4200 套筒和插件时，DELTAFLX、GAMMAFLX 和 ISOBAR 350 类型的软管的工作压力降低了。

下面是推荐的工作压力：

软管规格		工作压力
Inch	Mm	MPa
5/8"	16,0	40.0
3/4"	19,0	38.0
1"	25,0	32.0
1/4"	32,0	21.0
1/2"	38,0	18.5
2"	50,0	16.5

对于重型应用 Deltaflex, Gammaflex 和 Iso-bar 350，我们推荐我们的联锁系列接头(4400)。

软管接头和套筒的材质有碳钢和 316 不锈钢，当需要不锈钢材质时，在其件号后加后缀 S。

如：4201-04-05，表示碳钢材质；4201-04-05-S，表示 316 不锈钢材质。

套筒

4200-07

套筒 EN1SC 不剥胶

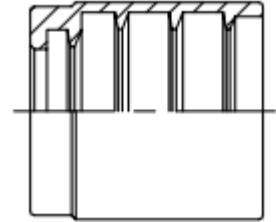

件号	适用于	软管内径
4200-07-04	EN1SC	1/4"
4200-07-05	EN1SC	5/16"
4200-07-06	EN1SC	3/8"
4200-07-08	EN1SC	1/2"
4200-07-10	EN1SC	5/8"
4200-07-12	EN1SC	3/4"
4200-07-16	EN1SC	1"

4200-11

套筒 R1AT/DIN EN1SN,2SC 不剥胶

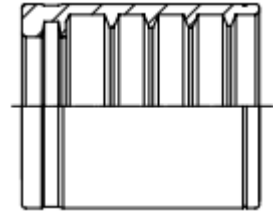

件号	适用于	软管内径
4200-11-03	EN1SN,2SC	3/16"
4200-11-04	EN1SN,2SC	1/4"
4200-11-05	EN1SN,2SC	5/16"
4200-11-06	EN1SN,2SC	3/8"
4200-11-08	EN1SN,2SC	1/2"
4200-11-10	EN1SN,2SC	5/8"
4200-11-12	EN1SN,2SC	3/4"
4200-11-16	EN1SN,2SC	1"
4200-11-20	EN1SN	1 1/4"
4200-11-24	EN1SN	1 1/2"
4200-11-32	EN1SN	2"

4200-12

套筒 EN2SN 不剥胶

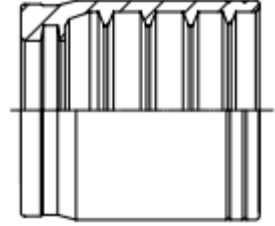

件号	适用于	软管内径
4200-12-03	EN2SN	3/16"
4200-12-04	EN2SN	1/4"
4200-12-05	EN2SN	5/16"
4200-12-06	EN2SN	3/8"
4200-12-08	EN2SN	1/2"
4200-12-10	EN2SN	5/8"
4200-12-12	EN2SN	3/4"
4200-12-16	EN2SN	1"
4200-12-20	EN2SN	1 1/4"
4200-12-24	EN2SN	1 1/2"
4200-12-32	EN2SN	2"

4200-21

套筒 EN1SN 需剥胶

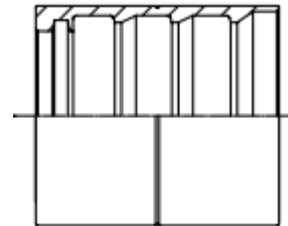

件号	适用于	软管内径
4200-21-20	EN1SN	1 1/4"
4200-21-24	EN1SN	1 1/2"
4200-21-32	EN1SN	2"

4200-22

套筒 EN2SN 需剥胶

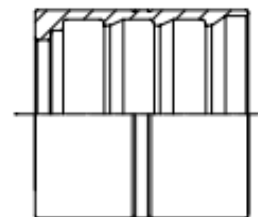

件号	适用于	软管内径
4200-22-20	EN2SN	1 1/4"
4200-22-24	EN2SN	1 1/2"
4200-22-32	EN2SN	2"

4200-23

套筒 EN1SN/EN2SN,2SC 需剥胶

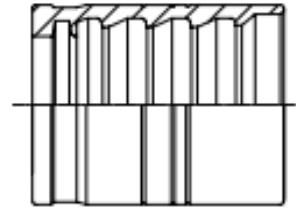

件号	适用于	软管内径
4200-23-03	EN1SN/2SN	3/16"
4200-23-03	EN1SN/2SN/2SC	1/4"
4200-23-03	EN1SN/2SN/2SC	5/16"
4200-23-03	EN1SN/2SN/2SC	3/8"
4200-23-03	EN1SN/2SN/2SC	1/2"
4200-23-03	EN1SN/2SN/2SC	5/8"
4200-23-03	EN1SN/2SN/2SC	3/4"
4200-23-03	EN1SN/2SN/2SC	1"

4200-31

套筒 EN1SN,2SC 需剥胶

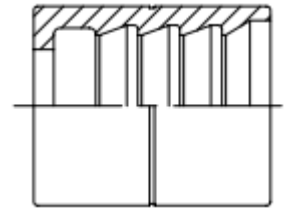

件号	适用于	软管内径
4200-31-03	EN1SN,2SC	3/16"
4200-31-04	EN1SN,2SC	1/4"
4200-31-05	EN1SN,2SC	5/16"
4200-31-06	EN1SN,2SC	3/8"
4200-31-08	EN1SN,2SC	1/2"
4200-31-10	EN1SN,2SC	5/8"
4200-31-12	EN1SN,2SC	3/4"
4200-31-16	EN1SN,2SC	1"
4200-31-20	EN1SN,2SC	1 1/4"
4200-31-24	EN1SN,2SC	1 1/2"
4200-31-32	EN1SN,2SC	2"

4200-32

套筒 EN2SN 需剥胶

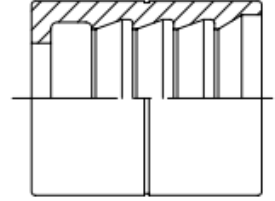

件号	适用于	软管内径
4200-32-03	EN2SN	3/16"
4200-32-04	EN2SN	1/4"
4200-32-05	EN2SN	5/16"
4200-32-06	EN2SN	3/8"
4200-32-08	EN2SN	1/2"
4200-32-10	EN2SN	5/8"
4200-32-12	EN2SN	3/4"
4200-32-16	EN2SN	1"
4200-32-20	EN2SN	1 1/4"
4200-32-24	EN2SN	1 1/2"
4200-32-32	EN2SN	2"

4200-26

套筒 P.T.F.E/特氟龙光滑 不剥胶

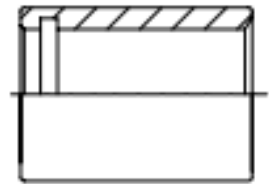

件号	适用于	软管内径
4200-26-03	P.T.F.E.光滑	3/16"
4200-26-04	P.T.F.E.光滑	1/4"
4200-26-05	P.T.F.E.光滑	5/16"
4200-26-06	P.T.F.E.光滑	3/8"
4200-26-08	P.T.F.E.光滑	1/2"
4200-26-10	P.T.F.E.光滑	5/8"
4200-26-12	P.T.F.E.光滑	3/4"
4200-26-16	P.T.F.E.光滑	1"

4200-27

套筒 R7/R8 不剥胶

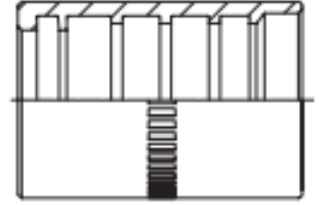

件号	适用于	软管内径
4200-27-03	热塑 R7/R8	3/16"
4200-27-04	热塑 R7/R8	1/4"
4200-27-05	热塑 R7/R8	5/16"
4200-27-06	热塑 R7/R8	3/8"
4200-27-08	热塑 R7	1/2"
4200-27-10	热塑 R7/R8	5/8"
4200-27-12	热塑 R7	3/4"
4200-27-16	热塑 R7	1"

4200-28

套筒 热塑管 1层钢丝 不剥胶

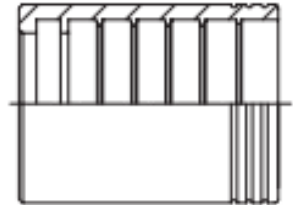

件号	适用于	软管内径
4200-28-03	热塑管 1层钢丝	3/16"
4200-28-04	热塑管 1层钢丝	1/4"
4200-28-05	热塑管 1层钢丝	5/16"
4200-28-06	热塑管 1层钢丝	3/8"
4200-28-08	热塑管 1层钢丝/R8	1/2"
4200-28-10	热塑管 1层钢丝	5/8"
4200-28-12	热塑管 1层钢丝	3/4"
4200-28-16	热塑管 1层钢丝	1"

4200-29

套筒 热塑管 2层钢丝 不剥胶

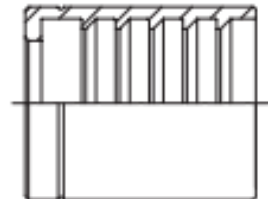

件号	适用于	软管内径
4200-29-04	热塑管 2层钢丝	1/4"
4200-29-04	热塑管 2层钢丝	3/8"
4200-29-04	热塑管 2层钢丝	1/2"
4200-29-04	热塑管 2层钢丝	3/4"

4200-30

套筒 P.T.F.E/特氟龙 不剥胶

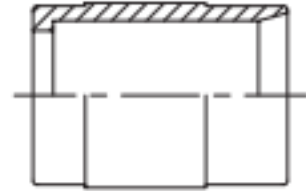

件号	适用于	软管内径
4200-30-04	P.T.F.E.包裹	1/4"
4200-30-06	P.T.F.E.包裹	3/8"
4200-30-08	P.T.F.E.包裹	1/2"
4200-30-10	P.T.F.E.包裹	5/8"
4200-30-12	P.T.F.E.包裹	3/4"
4200-30-16	P.T.F.E.包裹	1"
4200-30-20	P.T.F.E.包裹	1 1/4"
4200-30-24	P.T.F.E.包裹	1 1/2"
4200-30-32	P.T.F.E.包裹	2"

4200-40

套筒 EN 854 R3 不剥胶

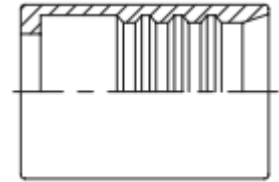

件号	适用于	软管内径
4200-40-04	EN 854 R3	1/4"
4200-40-05	EN 854 R3	5/16"
4200-40-06	EN 854 R3	3/8"
4200-40-08	EN 854 R3	1/2"
4200-40-10	EN 854 R3	5/8"
4200-40-12	EN 854 R3	3/4"
4200-40-16	EN 854 R3	1"
4200-40-20	EN 854 R3	1 1/4"
4200-40-24	EN 854 R3	1 1/2"

英制螺纹接头

4201

BSP 直通内螺纹，60° 锥密封

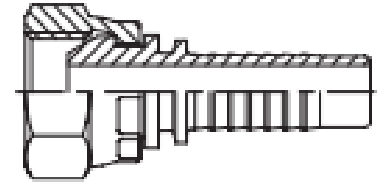

件号	螺纹	类型	软管内径
4201-02-03	G 1/8"	FS	3/16"
4201-02-04	G 1/8"	FS	1/4"
4201-04-03	G 1/4"	FS	3/16"
4201-04-04	G 1/4"	FS	1/4"
4201-04-05	G 1/4"	FS	5/16"
4201-04-06	G 1/4"	FS	3/8"
4201-06-04	G 3/8"	FS	1/4"
4201-06-05	G 3/8"	FS	5/16"
4201-06-06	G 3/8"	FS	3/8"
4201-06-08	G 3/8"	FS	1/2"
4201-08-04	G 1/2"	FS	1/4"
4201-08-06	G 1/2"	FS	3/8"
4201-08-08	G 1/2"	FS	1/2"
4201-08-10	G 1/2"	FS	5/8"
4201-08-12	G 1/2"	FS	3/4"
4201-10-08	G 5/8"	FS	1/2"
4201-10-10	G 5/8"	FS	5/8"
4201-12-08	G 3/4"	FS	1/2"
4201-12-10	G 3/4"	FS	5/8"
4201-12-12	G 3/4"	FS	3/4"
4201-12-16	G 3/4"	FS	1"
4201-16-12	G 1"	FS	3/4"
4201-16-16	G 1"	FS	1"
4201-20-20	G 1 1/4"	FS	1 1/4"
4201-24-24	G 1 1/2"	FS	1 1/2"
4201-32-32	G 2"	FS	2"
4201-48-48	G 3"	FS	3"

4311

BSP 直通内螺纹 60° 锥带 O 型密封圈密封

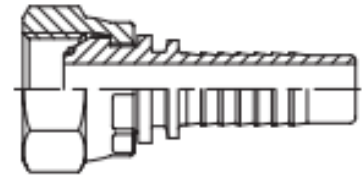

件号	螺纹	类型	软管内径
4311-04-04	G 1/4"	O FS	1/4"
4311-06-06	G 3/8"	O FS	3/8"
4311-08-08	G 1/2"	O FS	1/2"
4311-10-10	G 5/8"	O FS	5/8"
4311-12-12	G 3/4"	O FS	3/4"
4311-16-16	G 1"	O FS	1"
4311-20-20	G 1 1/4"	O FS	1 1/4"
4311-24-24	G 1 1/2"	O FS	1 1/2"
4311-32-32	G 2"	O FS	2"

4209~1

BSP 直通内螺纹 平面密封

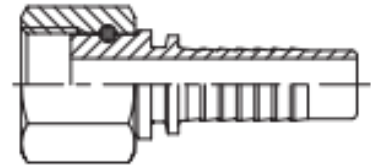

件号	螺纹	类型	软管内径
4209-04-04-1	G 1/4"	FF FS	1/4"
4209-06-04-1	G 3/8"	FF FS	1/4"
4209-06-06-1	G 3/8"	FF FS	3/8"
4209-08-05-1	G 1/2"	FF FS	5/16"
4209-08-06-1	G 1/2"	FF FS	3/8"
4209-08-08-1	G 1/2"	FF FS	1/2"
4209-12-08-1	G 3/4"	FF FS	1/2"
4209-12-12-1	G 3/4"	FF FS	3/4"
4209-16-12-1	G 1"	FF FS	3/4"
4209-16-16-1	G 1"	FF FS	1"
4209-20-20-1	G 1 1/4"	FF FS	1 1/4"

4239 BSPT

BSPT 直通外螺纹 锥螺纹密封



件号	螺纹	类型	软管内径
4239-02-03	R 1/8"	M	3/16"
4239-02-04	R 1/8"	M	1/4"
4239-04-03	R 1/4"	M	3/16"
4239-04-04	R 1/4"	M	1/4"
4239-04-06	R 1/4"	M	3/8"
4239-06-04	R 3/8"	M	1/4"
4239-06-05	R 3/8"	M	5/16"
4239-06-06	R 3/8"	M	3/8"
4239-06-08	R 3/8"	M	1/2"
4239-08-06	R 1/2"	M	3/8"
4239-08-08	R 1/2"	M	1/2"
4239-12-10	R 3/4"	M	5/8"
4239-12-12	R 3/4"	M	3/4"
4239-16-16	R 1"	M	1"
4239-20-20	R 1 1/4"	M	1 1/4"
4239-24-24	R 1 1/2"	M	1 1/2"
4239-32-32	R 2"	M	2"

4202

BSP 直通外螺纹 60° 锥密封



件号	螺纹	类型	软管内径
4202-02-03	G 1/8"	M	3/16"
4202-02-04	G 1/8"	M	1/4"
4202-04-03	G 1/4"	M	3/16"
4202-04-04	G 1/4"	M	1/4"
4202-04-05	G 1/4"	M	5/16"
4202-04-06	G 1/4"	M	3/8"
4202-06-04	G 3/8"	M	1/4"
4202-06-05	G 3/8"	M	5/16"
4202-06-06	G 3/8"	M	3/8"
4202-06-08	G 3/8"	M	1/2"
4202-08-04	G 1/2"	M	1/4"
4202-08-05	G 1/2"	M	5/16"
4202-08-06	G 1/2"	M	3/8"
4202-08-08	G 1/2"	M	1/2"
4202-08-10	G 1/2"	M	5/8"
4202-08-12	G 1/2"	M	3/4"
4202-10-08	G 5/8"	M	1/2"
4202-10-10	G 5/8"	M	5/8"
4202-12-08	G 3/4"	M	1/2"
4202-12-10	G 3/4"	M	5/8"
4202-12-12	G 3/4"	M	3/4"
4202-12-16	G 3/4"	M	1"
4202-16-12	G 1"	M	3/4"
4202-16-16	G 1"	M	1"
4202-20-16	G 1 1/4"	M	1"
4202-20-20	G 1 1/4"	M	1 1/4"
4202-24-20	G 1 1/2"	M	1 1/4"
4202-24-24	G 1 1/2"	M	1 1/2"
4202-32-24	G 2"	M	1 1/2"
4202-32-32	G 2"	M	2"
4202-40-40	G 2 1/2"	M	2 1/2"
4202-48-48	G 3"	M	3"

4203

BSP90° 弯内螺纹 60° 锥密封

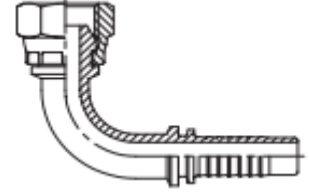

件号	螺纹	类型	软管内径
4203-02-03	G 1/8"	90° FS	3/16"
4203-02-04	G 1/8"	90° FS	1/4"
4203-04-03	G 1/4"	90° FS	3/16"
4203-04-04	G 1/4"	90° FS	1/4"
4203-04-06	G 1/4"	90° FS	3/8"
4203-06-04	G 3/8"	90° FS	1/4"
4203-06-05	G 3/8"	90° FS	5/16"
4203-06-06	G 3/8"	90° FS	3/8"
4203-06-08	G 3/8"	90° FS	1/2"
4203-08-06	G 1/2"	90° FS	3/8"
4203-08-08	G 1/2"	90° FS	1/2"
4203-10-08	G 5/8"	90° FS	1/2"
4203-10-10	G 5/8"	90° FS	5/8"
4203-12-08	G 3/4"	90° FS	1/2"
4203-12-10	G 3/4"	90° FS	5/8"
4203-12-12	G 3/4"	90° FS	3/4"
4203-16-12	G 1"	90° FS	3/4"
4203-16-16	G 1"	90° FS	1"
4203-20-20	G 1 1/4"	90° FS	1 1/4"
4203-24-24	G 1 1/2"	90° FS	1 1/2"
4203-32-32	G 2"	90° FS	2"

4313~1

BSP 90° 弯内螺纹 60° 锥带 O 型圈密封

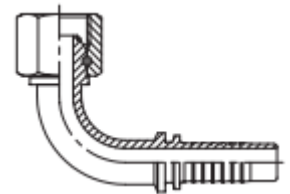

件号	螺纹	类型	软管内径
4313-12-12-1	G 3/4"	O 90° FS	3/4"
4313-16-12-1	G 1"	O 90° FS	3/4"
4313-20-20-1	G 1 1/4"	O 90° FS	1 1/4"
4313-24-24-1	G 1 1/2"	O 90° FS	1 1/2"
4313-32-32-1	G 2"	O 90° FS	2"

4204

BSP 45° 弯内螺纹 60° 锥密封

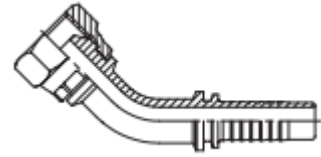

件号	螺纹	类型	软管内径
4204-02-03	G 1/8"	45° FS	3/16"
4204-02-04	G 1/8"	45° FS	1/4"
4204-04-04	G 1/4"	45° FS	1/4"
4204-06-04	G 3/8"	45° FS	1/4"
4204-06-05	G 3/8"	45° FS	5/16"
4204-06-06	G 3/8"	45° FS	3/8"
4204-06-08	G 3/8"	45° FS	1/2"
4204-08-06	G 1/2"	45° FS	3/8"
4204-08-08	G 1/2"	45° FS	1/2"
4204-10-08	G 5/8"	45° FS	1/2"
4204-10-10	G 5/8"	45° FS	5/8"
4204-12-08	G 3/4"	45° FS	1/2"
4204-12-10	G 3/4"	45° FS	5/8"
4204-12-12	G 3/4"	45° FS	3/4"
4204-16-12	G 1"	45° FS	3/4"
4204-16-16	G 1"	45° FS	1"
4204-20-20	G 1 1/4"	45° FS	1 1/4"
4204-24-24	G 1 1/2"	45° FS	1 1/2"
4204-32-32	G 2"	45° FS	2"

4314

BSP 45° 弯内螺纹 60° 锥带 O 型圈密封

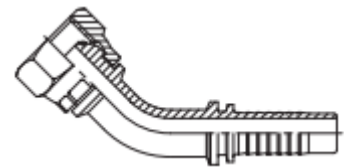

件号	螺纹	类型	软管内径
4314-04-04	G 1/4"	O 45° FS	1/4"
4314-06-06	G 3/8"	O 45° FS	3/8"
4314-08-08	G 1/2"	O 45° FS	1/2"
4314-12-12	G 3/4"	O 45° FS	3/4"
4314-16-16	G 1"	O 45° FS	1"
4314-20-20	G 1 1/4"	O 45° FS	1 1/4"
4314-24-24	G 1 1/2"	O 45° FS	1 1/2"
4314-32-32	G 2"	O 45° FS	2"

美制螺纹接头

4213

JIC 直通内螺纹，74° 锥密封

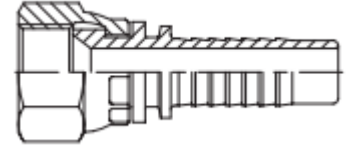

件号	螺纹	类型	软管内径
4213-07-03	7/16"-20 UNF	JIC FS	3/16"
4213-07-04	7/16"-20 UNF	JIC FS	1/4"
4213-08-03	1/2"-20 UNF	JIC FS	3/16"
4213-08-04	1/2"-20 UNF	JIC FS	1/4"
4213-09-04	9/16"-18 UNF	JIC FS	1/4"
4213-09-05	9/16"-18 UNF	JIC FS	5/16"
4213-09-06	9/16"-18 UNF	JIC FS	3/8"
4213-09-08	9/16"-18 UNF	JIC FS	1/2"
4213-10-06	5/8"-18 UNF	JIC FS	3/8"
4213-12-05	3/4"-16 UNF	JIC FS	5/16"
4213-12-06	3/4"-16 UNF	JIC FS	3/8"
4213-12-08	3/4"-16 UNF	JIC FS	1/2"
4213-14-06	7/8"-14 UNF	JIC FS	3/8"
4213-14-08	7/8"-14 UNF	JIC FS	1/2"
4213-14-10	7/8"-14 UNF	JIC FS	5/8"
4213-17-08	1 1/16"-12 UN	JIC FS	1/2"
4213-17-10	1 1/16"-12 UN	JIC FS	5/8"
4213-17-12	1 1/16"-12 UN	JIC FS	3/4"
4213-17-16	1 1/16"-12 UN	JIC FS	1"
4213-19-12	1 3/16"-12 UN	JIC FS	3/4"
4213-21-12	1 5/16"-12 UN	JIC FS	3/4"
4213-21-16	1 5/16"-12 UN	JIC FS	1"
4213-26-16	1 5/8"-12 UN	JIC FS	1"
4213-26-20	1 5/8"-12 UN	JIC FS	1 1/4"
4213-30-20	1 7/8"-12 UN	JIC FS	1 1/4"
4213-30-24	1 7/8"-12 UN	JIC FS	1 1/2"
4213-40-32	2 1/2"-12 UN	JIC FS	2

4214

JIC 直通外螺纹，74° 锥密封

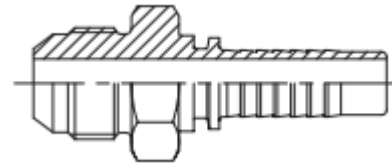

件号	螺纹	类型	软管内径
4214-07-03	7/16"-20 UNF	JIC M	3/16"
4214-07-04	7/16"-20 UNF	JIC M	1/4"
4214-08-04	1/2"-20 UNF	JIC M	1/4"
4214-08-06	1/2"-20 UNF	JIC M	3/8"
4214-09-04	9/16"-18 UNF	JIC M	1/4"
4214-09-05	9/16"-18 UNF	JIC M	5/16"
4214-09-06	9-16"-18 UNF	JIC M	3/8"
4214-12-05	3/4"-16 UNF	JIC M	5/16"
4214-12-06	3/4"-16 UNF	JIC M	3/8"
4214-12-08	3/4"-16 UNF	JIC M	1/2"
4214-14-06	7/8"-14 UNF	JIC M	3/8"
4214-14-08	7/8"-14 UNF	JIC M	1/2"
4214-14-10	7/8"-14 UNF	JIC M	5/8"
4214-14-12	7/8"-14 UNF	JIC M	3/4"
4214-17-08	1 1/16"-12 UN	JIC M	1/2"
4214-17-10	1 1/16"-12 UN	JIC M	5/8"
4214-17-12	1 1/16"-12 UN	JIC M	3/4"
4214-17-16	1 1/16"-12 UN	JIC M	1"
4214-19-12	1 3/16"-12 UN	JIC M	3/4"
4214-21-12	1 5/16"-12 UN	JIC M	3/4"
4214-21-16	1 5/16"-12 UN	JIC M	1"
4214-26-16	1 5/8"-12 UN	JIC M	1"
4214-26-20	1 5/8"-12 UN	JIC M	1 1/4"
4214-30-24	1 7/8"-12 UN	JIC M	1 1/2"
4214-40-32	2 1/2"-12 UN	JIC M	2"

4216

JIC 90° 弯内螺纹，74° 锥密封

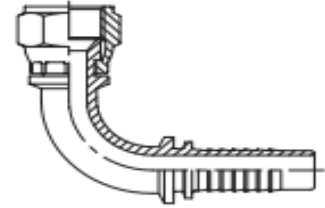

件号	螺纹	类型	软管内径
4216-07-03	7/16"-20 UNF	JIC 90° FS	3/16"
4216-07-04	7/16"-20 UNF	JIC 90° FS	1/4"
4216-08-04	1/2"-20 UNF	JIC 90° FS	1/4"
4216-08-05	1/2"-20 UNF	JIC 90° FS	5/16"
4216-09-04	9/16"-18 UNF	JIC 90° FS	1/4"
4216-09-05	9/16"-18 UNF	JIC 90° FS	5/16"
4216-09-06	9/16"-18 UNF	JIC 90° FS	3/8"
4216-09-08	9/16"-18 UNF	JIC 90° FS	1/2"
4216-10-06	5/8"-18 UNF	JIC 90° FS	3/8"
4216-12-06	3/4"-16 UNF	JIC 90° FS	3/8"
4216-12-08	3/4"-16 UNF	JIC 90° FS	1/2"
4216-14-06	7/8"-14 UNF	JIC 90° FS	3/8"
4216-14-08	7/8"-14 UNF	JIC 90° FS	1/2"
4216-14-10	7/8"-14 UNF	JIC 90° FS	5/8"
4216-17-08	1 1/16"-12 UN	JIC 90° FS	1/2"
4216-17-10	1 1/16"-12 UN	JIC 90° FS	5/8"
4216-17-12	1 1/16"-12 UN	JIC 90° FS	3/4"
4216-17-16	1 1/16"-12 UN	JIC 90° FS	1"
4216-19-12	1 3/16"-12 UN	JIC 90° FS	3/4"
4216-21-12	1 5/16"-12 UN	JIC 90° FS	3/4"
4216-21-16	1 5/16"-12 UN	JIC 90° FS	1"
4216-26-16	1 5/8"-12 UN	JIC 90° FS	1"
4216-26-20	1 5/8"-12 UN	JIC 90° FS	1 1/4"
4216-30-24	1 7/8"-12 UN	JIC 90° FS	1 1/2"
4216-40-32	2 1/2"-12 UN	JIC 90° FS	2"

4217

JIC 45° 弯内螺纹，74° 锥密封

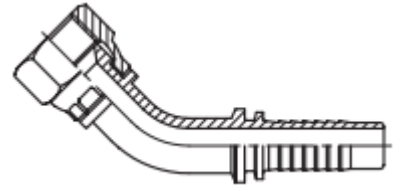

件号	螺纹	类型	软管内径
4217-07-04	7/16"-20 UNF	JIC 45° FS	1/4"
4217-08-04	1/2"-20 UNF	JIC 45° FS	1/4"
4217-09-04	9/16"-18 UNF	JIC 45° FS	1/4"
4217-09-05	9/16"-18 UNF	JIC 45° FS	5/16"
4217-09-06	9/16"-16 UNF	JIC 45° FS	3/8"
4217-09-08	9/16"-18 UNF	JIC 45° FS	1/2"
4217-12-06	3/4"-16 UNF	JIC 45° FS	3/8"
4217-12-08	3/4"-16 UNF	JIC 45° FS	1/2"
4217-14-08	7/8"-14 UNF	JIC 45° FS	1/2"
4217-14-10	7/8"-14 UNF	JIC 45° FS	5/8"
4217-17-08	1 1/16"-12 UN	JIC 45° FS	1/2"
4217-17-10	1 1/16"-12 UN	JIC 45° FS	5/8"
4217-17-12	1 1/16"-12 UN	JIC 45° FS	3/4"
4217-17-16	1 1/6"-12 UN	JIC 45° FS	1"
4217-19-12	1 3/16"-12 UN	JIC 45° FS	3/4"
4217-21-12	1 5/16"-12 UN	JIC 45° FS	3/4"
4217-21-16	1 5/16"-12 UN	JIC 45° FS	1"
4217-26-16	1 5/8"-12 UN	JIC 45° FS	1"
4217-26-20	1 5/8"-12 UN	JIC 45° FS	1 1/4"
4217-30-20	1 7/8"-12 UN	JIC 45° FS	1 1/4"
4217-30-24	1 7/8"-12 UN	JIC 45° FS	1 1/2"
4217-40-32	2 1/2"-12 UN	JIC 45° FS	2"

法兰接头

4243

SAE J518 直通法兰，61 系列

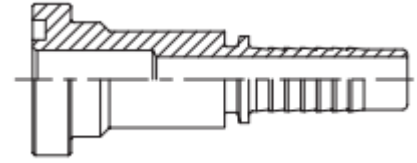

件号	法兰尺寸	类型	软管内径
4243-08-08	1/2"	SAE3	1/2"
4243-08-10	1/2"	SAE3	5/8"
4243-08-12	1/2"	SAE3	3/4"
4243-10-08	5/8"	SAE3	1/2"
4243-10-10	5/8"	SAE3	5/8"
4243-12-08	3/4"	SAE3	1/2"
4243-12-10	3/4"	SAE3	5/8"
4243-12-12	3/4"	SAE3	3/4"
4243-12-16	3/4"	SAE3	1"
4243-16-12	1"	SAE3	3/4"
4243-16-16	1"	SAE3	1"
4243-16-20	1"	SAE3	1 1/4"
4243-20-16	1 1/4"	SAE3	1"
4243-20-20	1 1/4"	SAE3	1 1/4"
4243-24-20	1 1/2"	SAE3	1 1/4"
4243-24-24	1 1/2"	SAE3	1 1/2"
4243-24-32	1 1/2"	SAE3	2"
4243-32-24	2"	SAE3	1 1/2"
4243-32-32	2"	SAE3	2"
4243-40-32	2 1/2"	SAE3	2"
4243-40-40	2 1/2"	SAE3	2 1/2"
4243-48-48	3"	SAE3	3"

4244

SAE J518 90° 弯法兰，61 系列

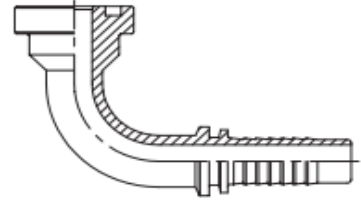

件号	法兰尺寸	类型	软管内径
4244-08-08	1/2"	SAE3 90°	1/2"
4244-08-10	1/2"	SAE3 90°	5/8"
4244-08-12	1/2"	SAE3 90°	3/4"
4244-10-08	5/8"	SAE3 90°	1/2"
4244-10-10	5/8"	SAE3 90°	5/8"
4244-12-08	3/4"	SAE3 90°	1/2"
4244-12-10	3/4"	SAE3 90°	5/8"
4244-12-12	3/4"	SAE3 90°	3/4"
4244-12-16	3/4"	SAE3 90°	1"
4244-16-12	1"	SAE3 90°	3/4"
4244-16-16	1"	SAE3 90°	1"
4244-16-20	1"	SAE3 90°	1 1/4"
4244-20-16	1 1/4"	SAE3 90°	1"
4244-20-20	1 1/4"	SAE3 90°	1 1/4"
4244-20-24	1 1/4"	SAE3 90°	1 1/2"
4244-24-20	1 1/2"	SAE3 90°	1 1/4"
4244-24-24	1 1/2"	SAE3 90°	1 1/2"
4244-32-24	2"	SAE3 90°	1 1/2"
4244-32-32	2"	SAE3 90°	2"
4244-40-32	2 1/2"	SAE3 90°	2"
4244-40-40	2 1/2"	SAE3 90°	2 1/2"
4244-48-48	3"	SAE3 90°	3"

4248

SAE J518 45° 法兰，61 系列

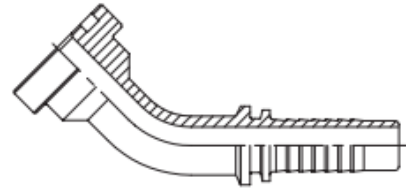

件号	法兰尺寸	类型	软管内径
4248-08-08	1/2"	SAE3 45°	1/2"
4248-08-10	1/2"	SAE3 45°	5/8"
4248-08-12	1/2"	SAE3 45°	3/4"
4248-10-10	5/8"	SAE3 45°	5/8"
4248-12-08	3/4"	SAE3 45°	1/2"
4248-12-10	3/4"	SAE3 45°	5/8"
4248-12-12	3/4"	SAE3 45°	3/4"
4248-12-16	3/4"	SAE3 45°	1"
4248-16-12	1"	SAE3 45°	3/4"
4248-16-16	1"	SAE3 45°	1"
4248-16-20	1"	SAE3 45°	1 1/4"
4248-20-16	1 1/4"	SAE3 45°	1"
4248-20-20	1 1/4"	SAE3 45°	1 1/4"
4248-20-24	1 1/4"	SAE3 45°	1 1/2"
4248-24-20	1 1/2"	SAE3 45°	1 1/4"
4248-24-24	1 1/2"	SAE3 45°	1 1/2"
4248-32-24	2"	SAE3 45°	1 1/2"
4248-32-32	2"	SAE3 45°	2"
4248-40-32	2 1/2"	SAE3 45°	2"

SAE J518 61 系列 法兰技术参数								
法兰	1/2"	3/4"	1"	1 1/4"	1 1/2"	2"	2 1/2"	3"
工作压力 MPa	34,5	34,5	34,5	27,6	20,7	20,7	17,2	13,8
PSI	5000	5000	5000	4000	3000	3000	2500	2000
直径	30,2	38,1	44,5	50,8	60,3	71,4	84,1	101,6

4253

SAE J518 直通法兰 62 系列

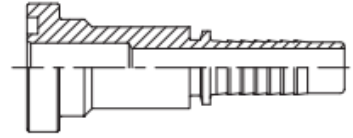

件号	法兰尺寸	类型	软管内径
4253-08-08	1/2"	SAE6	1/2"
4253-08-10	1/2"	SAE6	5/8"
4253-08-12	1/2"	SAE6	3/4"
4253-12-08	3/4"	SAE6	1/2"
4253-12-10	3/4"	SAE6	5/8"
4253-12-12	3/4"	SAE6	3/4"
4253-12-16	3/4"	SAE6	1"
4253-16-12	1"	SAE6	3/4"
4253-16-16	1"	SAE6	1"
4253-16-20	1"	SAE6	1 1/4"
4253-20-16	1 1/4"	SAE6	1"
4253-20-20	1 1/4"	SAE6	1 1/4"
4253-24-20	1 1/2"	SAE6	1 1/4"
4253-24-24	1 1/2"	SAE6	1 1/2"
4253-32-24	2"	SAE6	1 1/2"

4254

SAE J518 90° 弯法兰, 62 系列

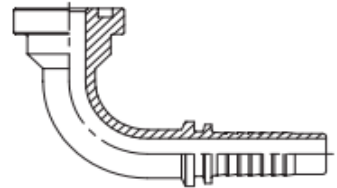

件号	法兰尺寸	类型	软管内径
4254-08-08	1/2"	SAE6 90°	1/2"
4254-08-10	1/2"	SAE6 90°	5/8"
4254-08-12	1/2"	SAE6 90°	3/4"
4254-12-08	3/4"	SAE6 90°	1/2"
4254-12-10	3/4"	SAE6 90°	5/8"
4254-12-12	3/4"	SAE6 90°	3/4"
4254-12-16	3/4"	SAE6 90°	1"
4254-16-12	1"	SAE6 90°	3/4"
4254-16-16	1"	SAE6 90°	1"
4254-16-20	1"	SAE6 90°	1 1/4"
4254-20-16	1 1/4"	SAE6 90°	1"
4254-20-20	1 1/4"	SAE6 90°	1 1/4"
4254-24-20	1 1/2"	SAE6 90°	1 1/4"
4254-24-24	1 1/2"	SAE6 90°	1 1/2"
4254-32-24	2"	SAE6 90°	1 1/2"
4254-32-32	2"	SAE6 90°	2"

4258

SAE J518 45° 弯法兰，62 系列

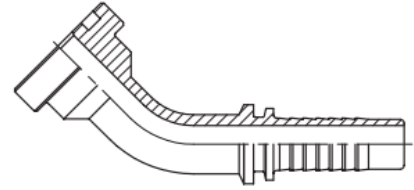

件号	法兰尺寸	类型	软管内径
4258-08-08	1/2"	SAE6 45°	1/2"
4258-08-10	1/2"	SAE6 45°	5/8"
4258-08-12	1/2"	SAE6 45°	3/4"
4258-12-08	3/4"	SAE6 45°	1/2"
4258-12-10	3/4"	SAE6 45°	5/8"
4258-12-12	3/4"	SAE6 45°	3/4"
4258-12-16	3/4"	SAE6 45°	1"
4258-16-12	1"	SAE6 45°	3/4"
4258-16-16	1"	SAE6 45°	1"
4258-16-20	1"	SAE6 45°	1 1/4"
4258-20-16	1 1/4"	SAE6 45°	1"
4258-20-20	1 1/4"	SAE6 45°	1 1/4"
4258-24-20	1 1/2"	SAE6 45°	1 1/4"
4258-24-24	1 1/2"	SAE6 45°	1 1/2"
4258-32-24	2"	SAE6 45°	1 1/2"
4258-32-32	2"	SAE6 45°	2"

SAE J518 62 系列 法兰技术参数						
法兰	1/2"	3/4"	1"	1 1/4"	1 1/2"	2"
工作压力 MPa	41,4	41,4	41,4	41,4	41,4	41,4
PSI	6000	6000	6000	6000	6000	6000
直径	31,8	41,3	47,6	53,9	63,5	79,4

公制螺纹接头

4270~2

公制轻型直通内螺纹，24° 锥密封带 O 型圈

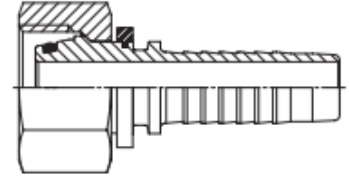

件号	螺纹	接管	类型	软管内径
4270-06-03-2	M 12 x 1.5	6 mm	DKLO	3/16"
4270-06-04	M 12 x 1.5	6 mm	DKLO	1/4"
4270-08-03-2	M 14 x 1.5	8 mm	DKLO	3/16"
4270-08-04-2	M 14 x 1.5	8 mm	DKLO	1/4"
4270-10-04-2	M 16 x 1.5	10 mm	DKLO	1/4"
4270-10-05-2	M 16 x 1.5	10 mm	DKLO	5/16"
4270-10-06	M 16 x 1.5	10 mm	DKLO	3/8"
4270-12-04-2	M 18 x 1.5	12 mm	DKLO	1/4"
4270-12-05-2	M 18 x 1.5	12 mm	DKLO	5/16"
4270-12-06-2	M 18 x 1.5	12 mm	DKLO	3/8"
4270-12-08	M 18 x 1.5	12 mm	DKLO	1/2"
4270-15-06-2	M 22 x 1.5	15 mm	DKLO	3/8"
4270-15-08-2	M 22 x 1.5	15 mm	DKLO	1/2"
4270-18-08-2	M 26 x 1.5	18 mm	DKLO	1/2"
4270-18-10-2	M 26 x 1.5	18 mm	DKLO	5/8"
4270-18-12	M 26 x 1.5	18 mm	DKLO	3/4"
4270-22-10-2	M 30 x 2.0	22 mm	DKLO	5/8"
4270-22-12-2	M 30 x 2.0	22 mm	DKLO	3/4"
4270-28-12	M 36 x 2.0	28 mm	DKLO	3/4"
4270-28-16-2	M 36 x 2.0	28 mm	DKLO	1"
4270-35-20-2	M 45 x 2.0	35 mm	DKLO	1 1/4"
4270-42-24-2	M 52 x 2.0	42 mm	DKLO	1 1/2"

4271~2

公制轻型 90° 弯内螺纹，24° 锥密封带 O 型圈

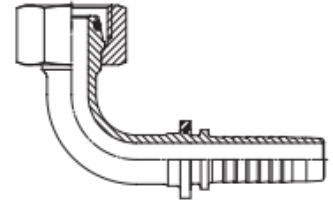

件号	螺纹	接管	类型	软管内径
4271-06-03-2	M 12 x 1.5	6 mm	DKLO 90°	3/16"
4271-06-04	M 12 x 1.5	6 mm	DKLO 90°	1/4"
4271-08-03-2	M 14 x 1.5	8 mm	DKLO 90°	3/16"
4271-08-04-2	M 14 x 1.5	8 mm	DKLO 90°	1/4"
4271-10-04-2	M 16 x 1.5	10 mm	DKLO 90°	1/4"
4271-10-05-2	M 16 x 1.5	10 mm	DKLO 90°	5/16"
4271-10-06	M 16 x 1.5	10 mm	DKLO 90°	3/8"
4271-12-04-2	M 18 x 1.5	12 mm	DKLO 90°	1/4"
4271-12-05-2	M 18 x 1.5	12 mm	DKLO 90°	5/16"
4271-12-06-2	M 18 x 1.5	12 mm	DKLO 90°	3/8"
4271-15-06-2	M 22 x 1.5	15 mm	DKLO 90°	3/8"
4271-15-08-2	M 22 x 1.5	15 mm	DKLO 90°	1/2"
4271-18-08-2	M 26 x 1.5	18 mm	DKLO 90°	1/2"
4271-18-10-2	M 26 x 1.5	18 mm	DKLO 90°	5/8"
4271-18-12	M 26 x 1.5	18 mm	DKLO 90°	3/4"
4271-22-10-2	M 30 x 2.0	22 mm	DKLO 90°	5/8"
4271-22-12-2	M 30 x 2.0	22 mm	DKLO 90°	3/4"
4271-28-16-2	M 36 x 2.0	28 mm	DKLO 90°	1"
4271-35-20-2	M 45 x 2.0	35 mm	DKLO 90°	1 1/4"
4271-42-24-2	M 52 x 2.0	42 mm	DKLO 90°	1 1/2"

4272~2

公制轻型 45° 弯内螺纹，24° 锥密封带 O 型圈

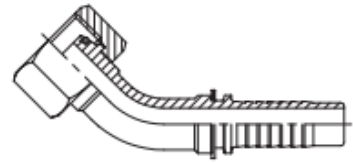

件号	螺纹	接管	类型	软管内径
4272-06-03-2	M 12 x 1.5	6 mm	DKLO 45°	3/16"
4272-06-04	M 12 x 1.5	6 mm	DKLO 45°	1/4"
4272-08-03-2	M 14 x 1.5	8 mm	DKLO 45°	3/16"
4272-08-04-2	M 14 x 1.5	8 mm	DKLO 45°	1/4"
4272-10-04-2	M 16 x 1.5	10 mm	DKLO 45°	1/4"
4272-10-05-2	M 16 x 1.5	10 mm	DKLO 45°	5/16"
4272-10-06	M 16 x 1.5	10 mm	DKLO 45°	3/8"
4272-12-04-2	M 18 x 1.5	12 mm	DKLO 45°	1/4"
4272-12-05-2	M 18 x 1.5	12 mm	DKLO 45°	5/16"
4272-12-06-2	M 18 x 1.5	12 mm	DKLO 45°	3/8"
4272-15-06-2	M 22 x 1.5	15 mm	DKLO 45°	3/8"
4272-15-08-2	M 22 x 1.5	15 mm	DKLO 45°	1/2"
4272-18-08-2	M 26 x 1.5	18 mm	DKLO 45°	1/2"
4272-18-10-2	M 26 x 1.5	18 mm	DKLO 45°	5/8"
4272-18-12	M 26 x 1.5	18 mm	DKLO 45°	3/4"
4272-22-10-2	M 30 x 2.0	22 mm	DKLO 45°	5/8"
4272-22-12-2	M 30 x 2.0	22 mm	DKLO 45°	3/4"
4272-28-16-2	M 36 x 2.0	28 mm	DKLO 45°	1"
4272-35-20-2	M 45 x 2.0	35 mm	DKLO 45°	1 1/4"
4272-42-24-2	M 52 x 2.0	42 mm	DKLO 45°	1 1/2"

4220

公制轻型直通外螺纹，24° 锥密封

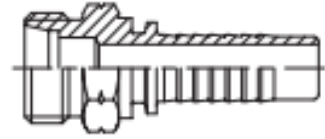

件号	螺纹	接管	类型	软管内径
4220-12-03	M 12 x 1,5	6 mm	SKL	3/16"
4220-12-04	M 12 x 1,5	6 mm	SKL	1/4"
4220-14-03	M 14 x 1,5	8 mm	SKL	3/16"
4220-14-04	M 14 x 1,5	8 mm	SKL	1/4"
4220-16-04	M 16 x 1,5	10 mm	SKL	1/4"
4220-16-05	M 16 x 1,5	10 mm	SKL	5/16"
4220-16-06	M 16 x 1,5	10 mm	SKL	3/8"
4220-18-04	M 18 x 1,5	12 mm	SKL	1/4"
4220-18-05	M 18 x 1,5	12 mm	SKL	5/16"
4220-18-06	M 18 x 1,5	12 mm	SKL	3/8"
4220-22-06	M 22 x 1,5	15 mm	SKL	3/8"
4220-22-08	M 22 x 1,5	15 mm	SKL	1/2"
4220-26-08	M 26 x 1,5	18 mm	SKL	1/2"
4220-26-10	M 26 x 1,5	18 mm	SKL	5/8"
4220-26-12	M 26 x 1,5	18 mm	SKL	3/4"
4220-30-10	M 30 x 2,0	22 mm	SKL	5/8"
4220-30-12	M 30 x 2,0	22 mm	SKL	3/4"
4220-36-16	M 36 x 2,0	28 mm	SKL	1"
4220-45-20	M 45 x 2,0	35 mm	SKL	1 1/4"
4220-52-24	M 52 x 2,0	42 mm	SKL	1 1/2"

4273~2

公制重型直通内螺纹，24° 锥密封

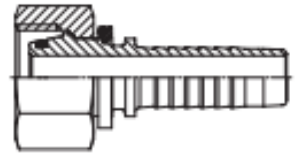

件号	螺纹	接管	类型	软管内径
4273-06-03-2	M 14 x 1.5	6 mm	DKSO	3/16"
4273-06-04	M 14 x 1.5	6 mm	DKSO	1/4"
4273-08-03-2	M 16 x 1.5	8 mm	DKSO	3/16"
4273-08-04-2	M 16 x 1.5	8 mm	DKSO	1/4"
4273-10-04-2	M 18 x 1.5	10 mm	DKSO	1/4"
4273-10-05-2	M 18 x 1.5	10 mm	DKSO	5/16"
4273-10-06	M 18 x 1.5	10 mm	DKSO	3/8"
4273-12-04-2	M 20 x 1.5	12 mm	DKSO	1/4"
4273-12-05-2	M 20 x 1.5	12 mm	DKSO	5/16"
4273-12-06-2	M 20 x 1.5	12 mm	DKSO	3/8"
4273-14-06-2	M 22 x 1.5	14 mm	DKSO	3/8"
4273-14-08-2	M 22 x 1.5	14 mm	DKSO	1/2"
4273-16-08-2	M 24 x 1.5	16 mm	DKSO	1/2"
4273-20-08-2	M 30 x 2.0	20 mm	DKSO	1/2"
4273-20-10-2	M 30 x 2.0	20 mm	DKSO	5/8"
4273-20-12-2	M 30 x 2.0	20 mm	DKSO	3/4"
4273-25-12-2	M 36 x 2.0	25 mm	DKSO	3/4"
4273-25-16-2	M 36 x 2.0	25 mm	DKSO	1"
4273-30-16-2	M 42 x 2.0	30 mm	DKSO	1"
4273-30-20-2	M 42 x 2.0	30 mm	DKSO	1 1/4"
4273-38-20-2	M 52 x 2.0	38 mm	DKSO	1 1/4"
4273-38-24-2	M 52 x 2.0	38 mm	DKSO	1 1/2"

4274~2

公制重型 90° 弯内螺纹，24° 锥密封

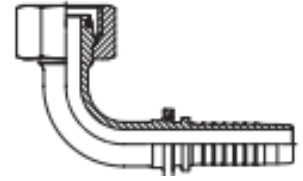

件号	螺纹	接管	类型	软管内径
4274-06-03-2	M 14 x 1,5	6 mm	DKSO 90°	3/16"
4274-06-04	M 14 x 1,5	6 mm	DKSO 90°	1/4"
4274-08-03-2	M 16 x 1,5	8 mm	DKSO 90°	3/16"
4274-08-04-2	M 16 x 1,5	8 mm	DKSO 90°	1/4"
4274-10-04-2	M 18 x 1,5	10 mm	DKSO 90°	1/4"
4274-10-05-2	M 18 x 1,5	10 mm	DKSO 90°	5/16"
4274-10-06	M 18 x 1,5	10 mm	DKSO 90°	3/8"
4274-12-04-2	M 20 x 1,5	12 mm	DKSO 90°	1/4"
4274-12-05-2	M 20 x 1,5	12 mm	DKSO 90°	5/16"
4274-12-06-2	M 20 x 1,5	12 mm	DKSO 90°	3/8"
4274-14-06-2	M 22 x 1,5	14 mm	DKSO 90°	3/8"
4274-14-08-2	M 22 x 1,5	14 mm	DKSO 90°	1/2"
4274-16-08-2	M 24 x 1,5	16 mm	DKSO 90°	1/2"
4274-20-10-2	M 30 x 2,0	20 mm	DKSO 90°	5/8"
4274-20-12-2	M 30 x 2,0	20 mm	DKSO 90°	3/4"
4274-25-12-2	M 36 x 2,0	25 mm	DKSO 90°	3/4"
4274-25-16-2	M 36 x 2,0	25 mm	DKSO 90°	1"
4274-30-16-2	M 42 x 2,0	30 mm	DKSO 90°	1"
4274-30-20-2	M 42 x 2,0	30 mm	DKSO 90°	1 1/4"
4274-38-20-2	M 52 x 2,0	38 mm	DKSO 90°	1 1/4"
4274-38-24-2	M 52 x 2,0	38 mm	DKSO 90°	1 1/2"

4275~2

公制重型 45° 弯内螺纹，24° 锥密封

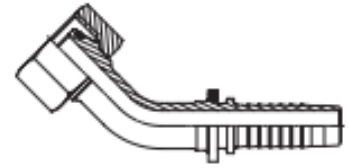

件号	螺纹	接管	类型	软管内径
4275-06-03-2	M 14 x 1.5	6 mm	DKSO 45°	3/16"
4275-06-04	M 14 x 1.5	6 mm	DKSO 45°	1/4"
4275-08-03-2	M 16 x 1.5	8 mm	DKSO 45°	3/16"
4275-08-04-2	M 16 x 1.5	8 mm	DKSO 45°	1/4"
4275-10-04-2	M 18 x 1.5	10 mm	DKSO 45°	1/4"
4275-10-05-2	M 18 x 1.5	10 mm	DKSO 45°	5/16"
4275-10-06	M 18 x 1.5	10 mm	DKSO 45°	3/8"
4275-12-04-2	M 20 x 1.5	12 mm	DKSO 45°	1/4"
4275-12-05-2	M 20 x 1.5	12 mm	DKSO 45°	5/16"
4275-12-06-2	M 20 x 1.5	12 mm	DKSO 45°	3/8"
4275-14-06-2	M 22 x 1.5	14 mm	DKSO 45°	3/8"
4275-14-08-2	M 22 x 1.5	14 mm	DKSO 45°	1/2"
4275-16-08-2	M 24 x 1.5	16 mm	DKSO 45°	1/2"
4275-20-10-2	M 30 x 2.0	20 mm	DKSO 45°	5/8"
4275-20-12-2	M 30 x 2.0	20 mm	DKSO 45°	3/4"
4275-25-12-2	M 36 x 2.0	25 mm	DKSO 45°	3/4"
4275-25-16-2	M 36 x 2.0	25 mm	DKSO 45°	1"
4275-30-16-2	M 42 x 2.0	30 mm	DKSO 45°	1"
4275-30-20-2	M 42 x 2.0	30 mm	DKSO 45°	1 1/4"
4275-38-20-2	M 52 x 2.0	38 mm	DKSO 45°	1 1/4"
4275-38-24-2	M 52 x 2.0	38 mm	DKSO 45°	1 1/2"

4223

公制重型直通外螺纹，24° 锥密封

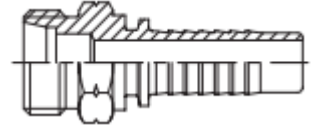

件号	螺纹	接管	类型	软管内径
4223-14-03	M 14 x 1,5	6 mm	SKS	3/16"
4223-14-04	M 14 x 1,5	6 mm	SKS	1/4"
4223-16-03	M 16 x 1,5	8 mm	SKS	3/16"
4223-16-04	M 16 x 1,5	8 mm	SKS	1/4"
4223-18-04	M 18 x 1,5	10 mm	SKS	1/4"
4223-18-05	M 18 x 1,5	10 mm	SKS	5/16"
4223-18-06	M 18 x 1,5	10 mm	SKS	3/8"
4223-20-04	M 20 x 1,5	12 mm	SKS	1/4"
4223-20-05	M 20 x 1,5	12 mm	SKS	5/16"
4223-20-06	M 20 x 1,5	12 mm	SKS	3/8"
4223-22-06	M 22 x 1,5	14 mm	SKS	3/8"
4223-22-08	M 22 x 1,5	14 mm	SKS	1/2"
4223-24-08	M 24 x 1,5	16 mm	SKS	1/2"
4223-30-10	M 30 x 2,0	20 mm	SKS	5/8"
4223-30-12	M 30 x 2,0	20 mm	SKS	3/4"
4223-36-12	M 36 x 2,0	25 mm	SKS	3/4"
4223-36-16	M 36 x 2,0	25 mm	SKS	1"
4223-42-16	M 42 x 2,0	30 mm	SKS	1"
4223-42-20	M 42 x 2,0	30 mm	SKS	1 1/4"
4223-52-20	M 52 x 2,0	38 mm	SKS	1 1/4"
4223-52-24	M 52 x 2,0	38 mm	SKS	1 1/2"

端面密封接头

4290

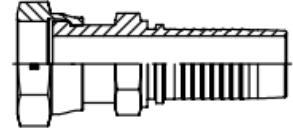

直通内螺纹，端面密封

件号	螺纹	类型	软管内径
4290-04-04*	9/16"-18	ORFS	1/4"
4290-04-06	9/16"-18	ORFS	3/8"
4290-06-04	11/16"-16	ORFS	1/4"
4290-06-06*	11/16"-16	ORFS	3/8"
4290-06-08	11/16"-16	ORFS	1/2"
4290-08-06	13/16"-16	ORFS	1/2"
4290-08-08*	13/16"-16	ORFS	1/2"
4290-10-08	1"-14	ORFS	1/2"
4290-12-08	1 3/16"-12	ORFS	1/2"
4290-10-10*	1"-14	ORFS	5/8"
4290-12-10	1 3/16"-12	ORFS	5/8"
4290-12-12*	1 3/16"-12	ORFS	3/4"
4290-16-12	1 7/16"-12	ORFS	3/4"
4290-16-16*	1 7/16"-12	ORFS	1"
4290-20-16	1 11/16"-12	ORFS	1"
4290-20-20	1 11/16"-12	ORFS	1 1/4"
4290-24-24	2"-12	ORFS	1 1/2"

4291

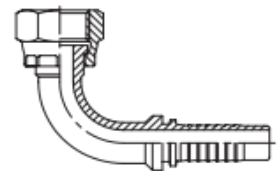

90° 弯内螺纹，端面密封

件号	螺纹	类型	软管内径
4291-04-04	9/16" - 18 UNF	ORFS 90° FS	1/4"
4291-06-06	11/16" - 16 UN	ORFS 90° FS	3/8"
4291-06-08	11/16" - 16 UN	ORFS 90° FS	1/2"
4291-08-08	13/16" - 16 UN	ORFS 90° FS	1/2"
4291-10-08	1" - 14 UNS	ORFS 90° FS	1/2"
4291-10-10	1" - 14 UNS	ORFS 90° FS	5/8"
4291-12-12	1 3/16" - 12 UN	ORFS 90° FS	3/4"
4291-16-16	1 7/16" - 12 UN	ORFS 90° FS	1"
4291-20-16	1 11/16" - 12 UN	ORFS 90° FS	1"
4291-20-20	1 11/16" - 12 UN	ORFS 90° FS	1 1/4"
4291-24-24	2" - 12 UN	ORFS 90° FS	1 1/2"

4291~7

短款 90° 弯内螺纹，端面密封

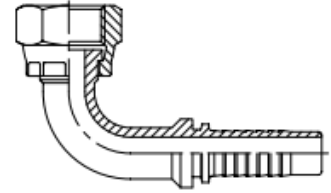

件号	螺纹	类型	软管内径
4291-04-04-7	9/16" - 18 UNF	ORFS 90° S FS	1/4"
4291-06-06-7	11/16" - 16 UN	ORFS 90° S FS	3/8"
4291-08-04-7	13/16" - 16 UN	ORFS 90° S FS	1/4"
4291-08-08-7	13/16" - 16 UN	ORFS 90° S FS	1/2"
4291-10-10-7	1" - 14 UNS	ORFS 90° S FS	5/8"
4291-10-12-7	1" - 14 UNS	ORFS 90° S FS	3/4"
4291-12-12-7	1 3/16" - 12	ORFS 90° S FS	3/4"
4291-16-16-7	1 7/16" - 12	ORFS 90° S FS	1"

4292

45° 弯内螺纹，端面密封

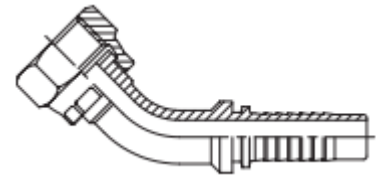

件号	螺纹	类型	软管内径
4292-04-04	9/16" - 18 UNF	ORFS 45° FS	1/4"
4292-06-04	11/16" - 16 UN	ORFS 45° FS	1/4"
4292-06-06	11/16" - 16 UN	ORFS 45° FS	3/8"
4292-08-08	13/16" - 16 UN	ORFS 45° FS	1/2"
4292-10-10	1" - 14 UNS	ORFS 45° FS	5/8"
4292-12-12	1 3/16" - 12 UN	ORFS 45° FS	3/4"
4292-16-12	1 7/16" - 12 UN	ORFS 45° FS	3/4"
4292-16-16	1 7/16" - 12 UN	ORFS 45° FS	1"
4292-20-20	1 11/16" - 12 UN	ORFS 45° FS	1 1/4"
4292-24-24	2" - 12 UN	ORFS 45° FS	1 1/2"

4295

直通外螺纹，端面密封

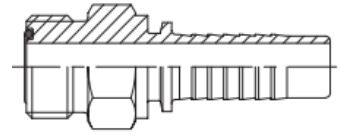

件号	螺纹	类型	软管内径
4295-04-04	9/16" - 18 UNF	ORFS M	1/4"
4295-06-04	11/16" - 16 UN	ORFS M	1/4"
4295-06-05	11/16" - 16 UN	ORFS M	5/16"
4295-06-06	11/16" - 16 UN	ORFS M	3/8"
4295-08-06	13/16" - 16 UN	ORFS M	3/8"
4295-08-08	13/16" - 16 UN	ORFS M	1/2"
4295-10-06	1" - 14 UNS	ORFS M	3/8"
4295-10-08	1" - 14 UNS	ORFS M	1/2"
4295-10-10	1" - 14 UNS	ORFS M	5/8"
4295-12-08	1 3/16" - 12 UN	ORFS M	1/2"
4295-12-10	1 3/16" - 12 UN	ORFS M	5/8"
4295-12-12	1 3/16" - 12 UN	ORFS M	3/4"
4295-16-12	1 7/16" - 12 UN	ORFS M	3/4"
4295-16-16	1 7/16" - 12 UN	ORFS M	1"
4295-20-16	1 11/16" - 12 UN	ORFS M	1"
4295-20-20	1 11/16" - 12 UN	ORFS M	1 1/4"
4295-24-24	2" - 12 UN	ORFS M	1 1/2"

快换接头

Hydroscand 为液压行业提供许多类型的快换接头，它们来自市场上的顶尖供应商。像 FASTER, SNAP-TITE, TEMA, CEJN, HANSEN, GROMELLE 和 BRUNING。我们提供零泄露接头，螺纹接头，泄压工具和能到 2000bar 的快换接头,还有不锈钢接头。我们有符合 ISO 标准的全系列快换接头。

旋转接头

Hydroscand 提供各种类型的旋转接头，各种连接方式，适用各种流量压力场合。

球阀

球阀主要被用作通断，分配。球阀作为截止阀，简单安全；球阀的优点是低流阻，容易维护。HS 能够为客户提供各种功能和材料的球阀。

球阀密封使用热塑性塑料，阀杆和阀体密封采用腈基丁二烯橡胶。



液压快换接头

5550-02/03

HS QRA ISO 7241-1A

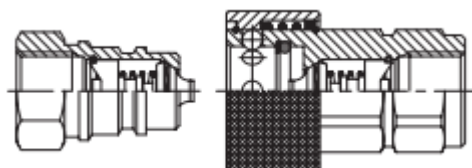

快换接头的尺寸规格和性能相当于 ISO 7241-1A 系列，应用于农业和工业，与其他符合 ISO 7241-1A 系列的接头可以互换。

尺寸	公头件号	母头件号	工作压力 MPa	螺纹	长度
1/4"	5550-02-04	5550-03-04	35.0	G 1/4" F	71.0 mm
3/8"	5550-02-06	5550-03-06	31.5	G 3/8" F	79.5 mm
1/2"	5550-02-08	5550-03-08	25.0	G 1/2" F	92.0 mm
3/4"	5550-02-12	5550-03-12	25.0	G 3/4" F	108.0 mm
1"	5550-02-16	5550-03-16	23.0	G 1" F	124.0 mm

5550

防尘帽，黄色，ISO 7241-1A

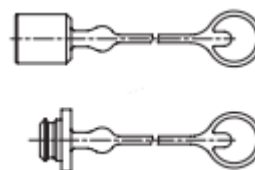

尺寸	公头用件号	母头用件号	材料
1/4"	5551-04-04	5550-05-04	PVC
3/8"	5550-04-06	5550-05-06	PVC
1/2"	5550-04-08	5550-05-08	PVC
3/4"	5551-04-12	5550-05-12	PVC
1"	5551-04-16	5550-05-16	PVC

5550

备件 ISO 7241-1A



尺寸	备品件号
1/4"	5550-08-04
3/8"	5550-08-06
1/2"	5550-08-08
3/4"	5550-08-12
1"	5550-08-16

5552 HS QRT

HS QRT

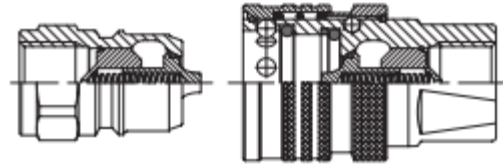

可与 CEJN 525, TEMA T-series 系列标准型, 不带阀型和自泄压型以及 316 材质的快换接头互换。

尺寸	公接头件号	母接头件号	工作压力 MPa	螺纹	长度
----	-------	-------	----------	----	----

T 系列

1/8"	5552-02-02	5552-03-02	20,0	G 1/8" F	59,0 mm
1/4"	5552-02-04	5552-03-04	45,0	G 1/4" F	81,0 mm
3/8"	5552-02-06	5552-03-06	35,0	G 3/8" F	74,0 mm
1/2"	5552-02-08	5552-03-08	30,0	G 1/2" F	82,0 mm
3/4"	5552-02-12	5552-03-12	28,0	G 3/4" F	91,0 mm
1"	5552-02-16	5552-03-16	25,0	G 1" F	108,0 mm

T 系列不带阀型

1/4"	5552-09-04	5552-10-04	45,0	G 1/4" F	81,0 mm
3/8"	5552-09-06	5552-10-06	35,0	G 3/8" F	74,0 mm
1/2"	5552-09-08	5552-10-08	30,0	G 1/2" F	82,0 mm
3/4"	5552-09-12	5552-10-12	28,0	G 3/4" F	91,0 mm
1"	5552-09-16	5552-10-16	25,0	G 1" F	108,0 mm

T 系列自泄压型

3/8"	5552-22-06	5552-23-06	35,0	G 3/8" F	74,0 mm
1/2"	5552-22-08	5552-23-08	30,0	G 1/2" F	82,0 mm
3/4"	5552-22-12	5552-23-12	28,0	G 3/4" F	91,0 mm
1"	5552-22-16	5552-23-16	25,0	G 1" F	108,0 mm

T 系列 316

1/4"	5552-02-04S	5552-03-04S	45,0	G 1/4" F	81,0 mm
3/8"	5552-02-06S	5552-03-06S	35,0	G 3/8" F	74,0 mm
1/2"	5552-02-08S	5552-03-08S	30,0	G 1/2" F	82,0 mm
3/4"	5552-02-12S	5552-03-12S	28,0	G 3/4" F	91,0 mm
1"	5552-02-16S	5552-03-16S	25,0	G 1" F	108,0 mm



5552

防尘帽 HST 系列

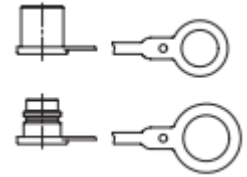

尺寸	公头用件号	母头用件号
1/8"	5552-04-02	5552-05-02
1/4"	5552-04-04	5552-05-04
3/8"	5552-04-06	5552-05-06
1/2"	5552-04-08	5552-05-08
3/4"	5552-04-12	5552-05-12
1"	5552-04-16	5552-05-16

5TXX

润滑嘴, T 系列

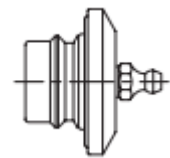

尺寸	件号	Tema 名称	类型
3/8"	5TGR 3	T GR 3	润滑嘴
1/2"	5TGR 5	T GR 5	润滑嘴
3/4"	5TGR 7	T GR 7	润滑嘴
1"	5TGR 10	T GR 10	润滑嘴

5552

HST 系列备件



尺寸	备品件号	材料
1/8"	5552-07-02	丁晴橡胶
1/4"	5552-07-04	
3/8"	5552-07-06	
1/2"	5552-07-08	
3/4"	5552-07-12	
1"	5552-07-16	
1/8"	5552-07-02V	氟橡胶
1/4"	5552-07-04V	
3/8"	5552-07-06V	
1/2"	5552-07-08V	
3/4"	5552-07-12V	
1"	5552-07-16V	
1 1/2"	5552-07-24V	
2"	5552-07-32V	

5552 HS QRF

HS QRF ISO 16028



零泄漏快换接头，可以与 DNP, Faster, Holmbury, Cejn X65 和 TEMA F 互换。

尺寸	公接头件号	母接头件号	工作压力 MPa	螺纹
----	-------	-------	----------	----

F 系列

1/4"	5552-42-04	5552-43-04	31,5	G 1/4" F
3/8"	5552-42-06	5552-43-06	25,0	G 3/8" F
3/8"	5552-42-07	5552-43-07	25,0	G 1/2" F
1/2"	5552-42-08	5552-43-08	25,0	G 1/2" F
1/2"	5552-42-09	5552-43-09	25,0	G 3/4" F
5/8"	5552-42-10	5552-43-10	25,0	G 3/4" F
3/4"	5552-42-12	5552-43-12	25,0	G 3/4" F
3/4"	5552-42-13	5552-43-13	25,0	G 1" F
1"	–	5552-43-16	25,0	G 1" F
1"	–	5552-43-17	25,0	G 1 1/4" F

F 系列密封为氟橡胶

1/4"	5552-42-04V	5552-43-04V	31,5	G 1/4" F
3/8"	5552-42-06V	5552-43-06V	25,0	G 3/8" F
3/8"	5552-42-07V	5552-43-07V	25,0	G 1/2" F
1/2"	5552-42-08V	5552-43-08V	25,0	G 1/2" F
1/2"	5552-42-09V	5552-43-09V	25,0	G 3/4" F
5/8"	5552-42-10V	5552-43-10V	25,0	G 3/4" F
3/4"	5552-42-12V	5552-43-12V	25,0	G 3/4" F
3/4"	5552-42-13V	5552-43-13V	25,0	G 1" F
1"	5552-42-16V	5552-43-16V	25,0	G 1" F

F 系列 316

1/4"	5552-42-04S	5552-43-04S	31,5	G 1/4" F
3/8"	5552-42-06S	5552-43-06S	25,0	G 3/8" F
3/8"	5552-42-07S	5552-43-07S	25,0	G 1/2" F
1/2"	5552-42-08S	5552-43-08S	25,0	G 1/2" F
1/2"	5552-42-09S	5552-43-09S	25,0	G 3/4" F
5/8"	5552-42-10S	5552-43-10S	25,0	G 3/4" F
3/4"	5552-42-12S	5552-43-12S	25,0	G 3/4" F
3/4"	5552-42-13S	5552-43-13S	25,0	G 1" F

F 系列自泄压型

尺寸	件号	工作压力 MPa	螺纹
1/4"	5552-46-04	50,0	G 1/4" F
3/8"	5552-46-06	40,0	G 3/8" F
3/8"	5552-46-07	40,0	G 1/2" F
1/2"	5552-46-08	40,0	G 1/2" F
1/2"	5552-46-09	40,0	G 3/4" F
5/8"	5552-46-10	35,0	G 3/4" F
3/4"	5552-46-12	35,0	G 3/4" F
3/4"	5552-46-13	35,0	G 1 1/4" F
1"	5552-46-16	35,0	G 1" F
1"	5552-46-17	35,0	G 1 1/4" F

5552

防尘帽

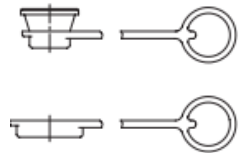

尺寸	公接头用件号	母接头用件号
1/4"	5552-44-04	5552-45-04
3/8"	5552-44-06	5552-45-06
1/2"	5552-44-08	5552-45-08
5/8"	5552-44-10	5552-45-10
3/4"	5552-44-12	5552-45-12
1"	5552-44-16	5552-45-16

5TIF

备件, 丁晴橡胶



尺寸	备品件号
1/4"	5552-47-04
3/8"	5552-47-06
1/2"	5552-47-08
5/8"	5552-47-10
3/4"	5552-47-12
1"	5552-47-16

5558

NV ISO 7241-1A

在工业农业液压应用方面的标准接头

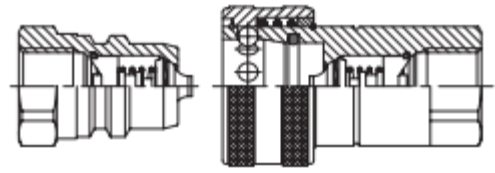

尺寸	公接头件号	母接头件号	工作压力 MPa	螺纹	长度
1/4"	5558-02-04	5558-03-04	35,0	G 1/4" F	66,0 mm
3/8"	5558-02-06	5558-03-06	30,0	G 3/8" F	78,0 mm
1/2"	5558-02-08	5558-03-08	30,0	G 1/2" F	88,0 mm
3/4"	5558-02-12	5558-03-12	25,0	G 3/4" F	107,0 mm
1"	5558-02-16	5558-03-16	23,0	G 1" F	132,0 mm
1 1/4"	5558-02-20	5558-03-20	22,0	G 1 1/4" F	146,0 mm
1 1/2"	5558-02-24	5558-03-24	18,0	G 1 1/2" F	166,0 mm
2"	5558-02-32	5558-03-32	13,0	G 2" F	200,0 mm

5558

NV 备件 ISO 7241-1A



尺寸	备品件号
1/4"	5558-16-04
3/8"	5558-16-06
1/2"	5558-16-08
3/4"	5558-16-12
1"	5558-16-16
1 1/4"	5558-16-20
1 1/2"	5558-16-24
2"	5558-16-32

5558-14/15

Faster NV, 保护套



尺寸	公接头保护帽	母接头保护帽
1/4"	5558-14-04	5558-15-04
3/8"	5558-14-06	5558-15-06
1/2"	5558-14-08	5558-15-08
3/4"	5558-14-12	5558-15-12
1"	5558-14-16	5558-15-16
1 1/4"	5558-14-20	5558-15-20
1 1/2"	5558-14-24	5558-15-24
2"	5558-14-32	5558-15-32

5553 Hansen HK

Hansen HK ISO 7241-1B

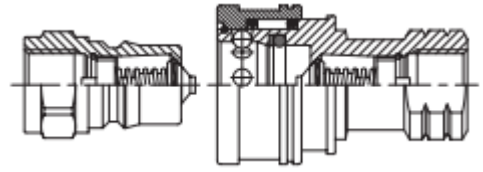

快换接头的尺寸和性能符合 ISO 7241-1B 系列，适用于工业和移动液压应用，与符合 ISO 7241-1B 系列接头可以互换。

尺寸	公接头件号	母接头件号	工作压力 MPa	螺纹	长度
1/8"	5553-02-02	5553-03-02	27.5	G 1/8" F	60.0 mm
1/4"	5553-02-04	5553-03-04	25.5	G 1/4" F	71.0 mm
3/8"	5553-02-06	5553-03-06	25.5	G 3/8" F	81.0 mm
1/2"	5553-02-08	5553-03-08	34.5	G 1/2" F	91.0 mm
3/4"	5553-02-12	5553-03-12	27.5	G 3/4" F	108.0 mm
1"	5553-02-16	5553-03-16	27.5	G 1" F	136.0 mm

5558

防尘帽，红色，ISO-B

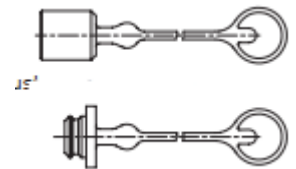

尺寸	公接头防尘帽	母接头防尘帽
1/4"	5558-34-04	5558-35-04
3/8"	5558-34-06	5558-35-06
1/2"	5558-34-08	5558-35-08
3/4"	5558-34-12	5558-35-12
1"	5558-34-16	5558-35-16

5553

备件 ISO-B



尺寸	O 型圈	T 型圈
1/8"	5553-06-02	5553-07-02
1/4"	5553-06-04	5553-07-04
3/8"	5553-06-06	5553-07-06
1/2"	5553-06-08N	5553-07-08N
3/4"	5553-06-12N	5553-07-12N
1"	5553-06-16N	5553-07-16N

5558

ISO 7241-1B

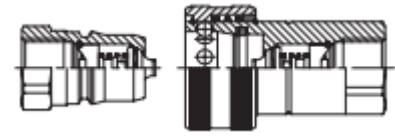

快换接头的尺寸和性能符合 ISO 7241-1B 系列，适用于工业和移动液压应用，与符合 ISO 7241-1B 系列接头可以互换。

尺寸	公接头件号	母接头件号	工作压力	螺纹	长度
1/8"	5558-32-02	5558-33-02	40,0	G 1/8" F	63,0 mm
1/4"	5558-32-04	5558-33-04	35,0	G 1/4" F	70,5 mm
3/8"	5558-32-06	5558-33-06	32,0	G 3/8" F	78,0 mm
1/2"	5558-32-08	5558-33-08	30,0	G 1/2" F	88,0 mm
3/4"	5558-32-12	5558-33-12	25,0	G 3/4" F	110,0 mm
1"	5558-32-16	5558-33-16	23,0	G 1" F	132,0 mm

5558

防尘帽，红色，ISO-B

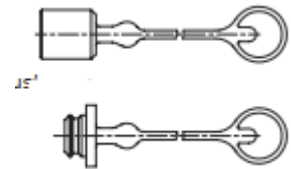

尺寸	公接头防尘帽	母接头防尘帽
1/4"	5558-34-04	5558-35-04
3/8"	5558-34-06	5558-35-06
1/2"	5558-34-08	5558-35-08
3/4"	5558-34-12	5558-35-12
1"	5558-34-16	5558-35-16

5558-59

备件 ISO-B



尺寸	件号
1/8"	5558-59-02
1/4"	5558-59-04
3/8"	5558-59-06
1/2"	5558-59-08
3/4"	5558-59-12
1"	5558-59-16

5Txx 泄压阀

在液压系统中连接时，能够泄压。

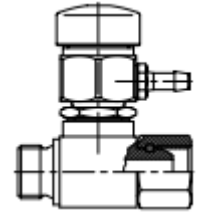

尺寸	件号	Tema 型号
3/8"	5TTA38	TA38
1/2"	5TTA50	TA50
3/4"	5TTA75	TA75
1"	5TTA100	TA100

5TIF 润滑嘴

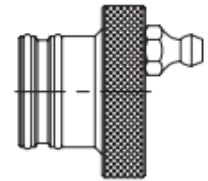

尺寸	件号	系列
3/8"	5TGRIF38	QRF
1/2"	5TGRIF50	QRF
5/8"	5TRGIF63	QRF
3/4"	5TGRIF75	QRF
1"	5TGRIF100	QRF

5TIF 润滑嘴

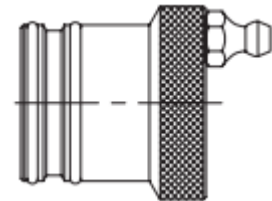

尺寸	件号	系列
1/2"	5TGRF5	FF
3/4"	5TGRF7	FF
1"	5TGRF10	FF

5TFF Flatface

零泄露快换接头，适用于工业和移动液压行业的应用。

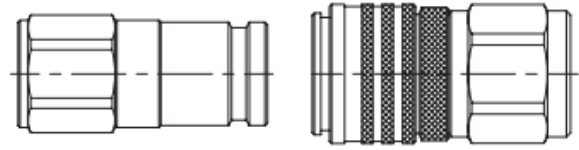

尺寸	公接头件号	母接头件号	工作压力	螺纹	长度
----	-------	-------	------	----	----

FF 系列

1/2"	5TFF5020	5TFF5010	40.0	G 1/2" F	144.0 mm
1/2"	5TFF5020-75	5TFF5010-75	40.0	G 3/4" F	144.0 mm
3/4"	5TFF7520	5TFF7510	40.0	G 3/4" F	169.0 mm
3/4"	5TFF7520-100	5TFF7510-100	40.0	G 1" F	169.0 mm
1"	5TFF10020	5TFF10010	30.0	G 1" F	230.0 mm
1"	5TFF10020-125	5TFF10010-125	30.0	G 1 1/4" F	230.0 mm
1"	5TFF10020-150	5TFF10010-150	30.0	G 1 1/2" F	230.0 mm

FF 系列带消除器

1/2"	5TFF5021		40.0	G 1/2" F	144.0 mm
1/2"	5TFF5021-75		40.0	G 3/4" F	144.0 mm
3/4"	5TFF7521		40.0	G 3/4" F	169.0 mm
3/4"	5TFF7521-100		40.0	G 1" F	169.0 mm
1"	5TFF10021		30.0	G 1" F	230.0 mm
1"	5TFF10021-125		30.0	G 1 1/4" F	230.0 mm
1"	5TFF10021-150		30.0	G 1 1/2" F	230.0 mm

5TFF

防尘帽

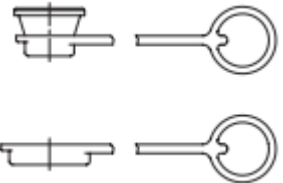

尺寸	公接头防尘帽	母接头防尘帽
1/2"	5TFF5026	5TFF5016
3/4"	5TFF7526	5TFF7516
1"	5TFF10026	5TFF10016

5TFF

备件，丁晴橡胶



尺寸	件号	特马规格
1/2"	5TFF5000 PSPU	FF5000 PSPU
3/4"	5TFF7500 PSPU	FF7500 PSPU
1"	5TFF10000 PSPU	FF10000 PSPU

5558 3FFV

零泄漏螺纹连接的快换接头适合高脉冲压力系统，带压的情况下也能连接，螺纹连接有效的预防意外断开。

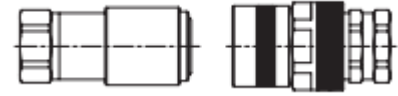

尺寸	公接头件号	母接头件号	工作压力	螺纹	长度
3/8"	5558-48-06	5558-49-06	30,0	G 3/8" F	134,9 mm
1/2"	5558-48-08	5558-49-08	30,0	G 1/2" F	151,5 mm
3/4"	5558-48-12	5558-49-12	30,0	G 3/4" F	181,5 mm
1"	5558-48-16	5558-49-16	40,0	G 1" F	196,7 mm
1 1/4"	5558-48-20	5558-49-20	40,0	G 1 1/4" F	201,7 mm
1 1/2"	5558-48-24	5558-49-24	40,0	G 1 1/2" F	229,4 mm

5558 3FFV

备件，丁晴橡胶



尺寸	公接头备件	母接头备件
3/8"	5558-44-06M	5558-44-06F
1/2"	5558-44-08M	5558-44-08F
3/4"	5558-44-12M	5558-44-12F
1"	5558-44-16M	5558-44-16F
1 1/2"	5558-44-24M	5558-44-24F

5558 CVV

可以与 Argus 互换。

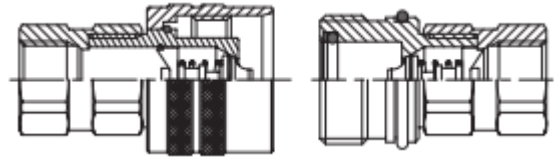

尺寸	公接头件号	母接头件号	工作压力	螺纹	其他
04	5558-80-05	5558-81-05	48,0	G 1/4" F	
06	5558-80-07	5558-81-07	38,0	G 3/8" F	
08	5558-80-09V	5558-81-09V	34,0	G 1/2" F	Viton
12	5558-80-11	5558-81-11	37,0	G 3/4" F	
16	5558-80-12V	5558-81-12V	33,0	G 3/4" F	Viton
16	5558-80-17	5558-81-17	33,0	G 1" F	
24	5558-80-24	5558-81-24	37,0	G 1 1/4" F	
04	5558-80-0490		48,0	M16x1,5 M	8S
04		5558-81-04-90	48,0	M16x1,5 M	8S, Bulkhead
16	5558-80-19	5558-81-19	33,0	M36x2 M	25S
16	5558-80-36	5558-81-36	33,0	M36x2 M	25S, Bulkhead
16		5558-81-51	33,0	M36x2 M	28L
16		5558-81-42-90	33,0	M42x2 M	30S
24		5558-81-20	37,0	M42x2 M	30S
24	5558-80-20	5558-81-21	37,0	M42x2 M	30S, Viton
24		5558-81-20-90V	37,0	M42x2 M	30S, Viton, Bulkhead
24	5558-80-22	5558-81-22	37,0	M52x2 M	38S, Viton

5558 CVV

保护帽，红色

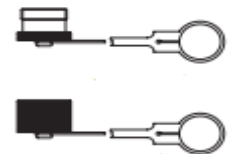

尺寸	公接头保护帽	母接头保护帽
04	5558-86-04	5558-87-04
06	5558-86-06	5558-87-06
08	5558-86-08	5558-87-08
12	5558-86-12	5558-87-12
16	5558-86-16	5558-87-16
24	5558-86-24	5558-87-24

5558 CVV

备件，氟橡胶



尺寸	件号
08	5558-99-47
12	5558-98-97
16	5558-99-48
24	5558-99-45

5S80 Stucchi VP

螺纹连接接头适用于高冲击压力，所谓的液压锤。

材料：QPC 钢/黄色

丁晴橡胶，-40° ~+100°C

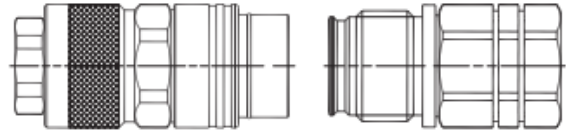

尺寸	公接头件号	母接头件号	工作压力	螺纹
1/4" (07)	5S801900001	5S801900000	60,0	G 1/4" F
3/8" (09)	5S807300003	5S807300002	55,0	G 3/8" F
3/8" (09)	5S807300005	5S807300004	55,0	G 1/2" F
1/2" (13)	5S807300007	5S807300006	55,0	G 1/2" F
1/2" (13)	5S807300009	5S807300008	55,0	G 3/4" F
3/4" (15)	5S807300010	5S807300011	55,0	G 3/4" F
1" (17)	5S807300013	5S807300012	50,0	G1" F
1 1/4" (21)	5S807300015	5S807300014	47,0	G 1 1/4" F
1 1/2" (30)	5S807300017	5S807300016	40,0	G 1 1/2" F

5S81 Stucchi VP

保护帽

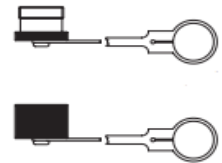

尺寸	公接头保护帽	母接头保护帽
1/4" (07)	5S815300051	5S815300050
3/8" (09)	5S815300053	5S815300052
1/2" (13)	5S815300055	5S815300054
3/4" (15)	5S815300057	5S815300056
1" (17)	5S815300059	5S815300058
1 1/4" (21)	5S815300061	5S815300060
1 1/2" (30)	5S815300063	5S815300062

5558 VV

螺纹连接快换接头适用于一般液压系统。由于是螺纹连接，即使系统中存在压力，也可以进行连接。螺纹也预防意外断开。

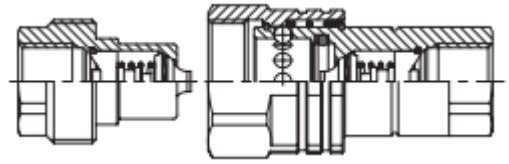

尺寸	公接头件号	母接头件号	工作压力	螺纹	长度
1/4"	5558-22-04	5558-23-04	35,0	G 1/4" F	66,0 mm
3/8"	5558-22-06	5558-23-06	30,0	G 3/8" F	78,0 mm
1/2"	5558-22-08	5558-23-08	30,0	G 1/2" F	88,0 mm
3/4"	5558-22-12	5558-23-12	25,0	G 3/4" F	110,0 mm
1"	5558-22-16	5558-23-16	23,0	G 1" F	132,0 mm

5558 VV

保护帽



尺寸	公接头保护帽	母接头保护帽
1/4"	5558-38-04	5558-39-04
3/8"	5558-38-06	5558-39-06
1/2"	5558-38-08	5558-39-08
3/4"	5558-38-12	5558-39-12
1"	5558-38-16	5558-39-16

5558-24

备件



尺寸	件号
1/4"	5558-24-04
3/8"	5558-24-06
1/2"	5558-24-08
3/4"	5558-24-12
1"	5558-24-16

5558 PVVM

NPT 螺纹的快换接头，适用于高压场合，能用在液压千斤顶的连接。

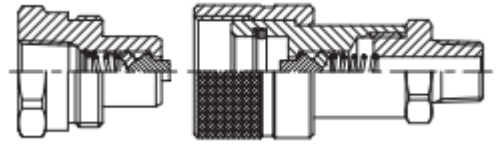

尺寸	公接头件号	螺纹	母接头件号	螺纹	工作压力 MPa	长度
1/4"	5558-64-04	1/4" NPT F	5558-65-04	1/4" NPT M	35,0	74,0 mm
3/8"	5558-64-06	3/8" NPT F	5558-65-06	3/8" NPT M	30,0	82,0 mm

5558

PVVM 保护帽



尺寸	公接头保护帽	母接头保护帽
1/4"	5558-66-04	5558-67-04
3/8"	5558-66-06	5558-67-06

5558

PVVM 备件



尺寸	件号
1/4"	5558-69-04
3/8"	5558-69-06

5558 VF

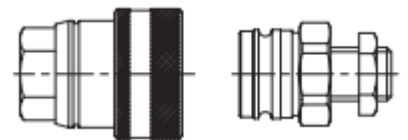

快换接头为液压制动应用，依据 ISO 5676。

尺寸	公接头件号	工作压力 MPa	螺纹
3/8"	5558-68-26	22	Male M16 x 1,5 10L bulkhead
3/8"	5558-68-51	22	Male M18 x 1,5 12L bulkhead
3/8"	5558-68-27	22	Male M22 x 1,5 15L bulkhead
3/8"	5558-68-08	22	G 1/2" M
3/8"	5558-69-08	22	G 1/2" F
3/8"	5558-68-25	22	Female M18 x 1,5

5C10115 CEJN 115

零泄漏快换接头，适用于高压。

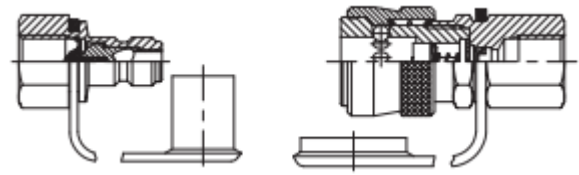

尺寸	公接头件号	母接头件号	工作压力 MPa	螺纹	长度
1/4"	5C10 115 6202	5C10 115 1202	100,0	G 1/4" F	75,0 mm
1/4"		5C10 115 1222*	100,0	G 1/4" F	75,0 mm
1/4"	5C10 115 6402	5C10 115 1402	100,0	NPT 1/4" F	75,0 mm
3/8"	5C10 115 6204	5C10 115 1204	100,0	G 3/8" F	79,0 mm
3/8"	5C10 115 6154		100,0	R 3/8" M	79,0 mm
3/8"		5C10 115 1254	100,0	G 3/8" M	79,0 mm
3/8"	5C10 115 6404	5C10 115 1404	100,0	NPT 3/8" F	79,0 mm
3/8"	5C10 115 6454	5C10 115 1454	100,0	NPT 3/8" M	79,0 mm

5C10116 CEJN 116

Cejn 116 与 TEMA THP 1000 是可以互换的。

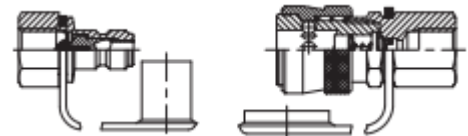

尺寸	公接头件号	母接头件号	工作压力 MPa	螺纹	长度
1/4"	5C10 116 6202	5C10 116 1202	150,0	G 1/4" IF	75,0 mm
1/4"	5C10 116 6202	5C10 116 1222*	150,0	G 1/4" IF	79,0 mm
1/4"	5C10 116 6241**	5C10 116 1246**	150,0	G 1/4" IF	79,0 mm
1/4"	5C10 116 6402		150,0	NPT 1/4" IF	79,0 mm

5C10125 CEJN 125

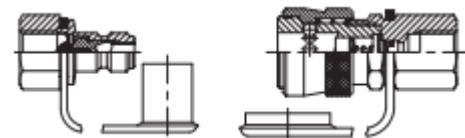

尺寸	公接头件号	母接头件号	工作压力 MPa	螺纹
1/4"	5C10 125 6202	5C10 125 1202	200,0	G 1/4" F

5558 HNV

可与 Hansen HK 系列, Snap-Tite 72, TEMA IB 系列互换;
316 不锈钢材质, ISO 7241-1B。

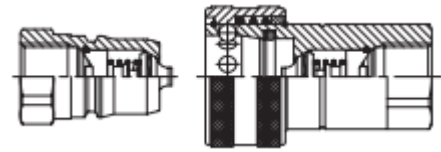

尺寸	公接头件号	母接头件号	工作压力 MPa	螺纹
1/4"	5558-95-04	5558-96-04	30,0	G 1/4" F
3/8"	5558-95-06	5558-96-06	25,0	G 3/8" F
1/2"	5558-95-08	5558-96-08	25,0	G 1/2" F
3/4"	5558-95-12	5558-96-12	25,0	G 3/4" F
1"	5558-95-16	5558-96-16	21,0	G 1" F

5558

防尘帽, 红色, ISO 7241-1B。

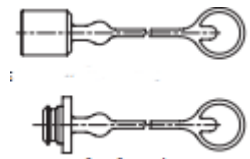

尺寸	公接头防尘帽件号	母接头防尘帽件号
1/4"	5558-34-04	5558-35-04
3/8"	5558-34-06	5558-35-06
1/2"	5558-34-08	5558-35-08
3/4"	5558-34-12	5558-35-12
1"	5558-34-16	5558-35-16
1 1/2"	5558-34-24	5558-35-24

5558

备件, 丁晴橡胶, ISO 7241-1B。



尺寸	备件件号
1/8"	5558-59-02
1/4"	5558-59-04
3/8"	5558-59-06
1/2"	5558-59-08
3/4"	5558-59-12
1"	5558-59-16

旋转接头

5576-02

旋转接头，英制螺纹，一端外螺纹，另一端内螺纹，适用重载场合。

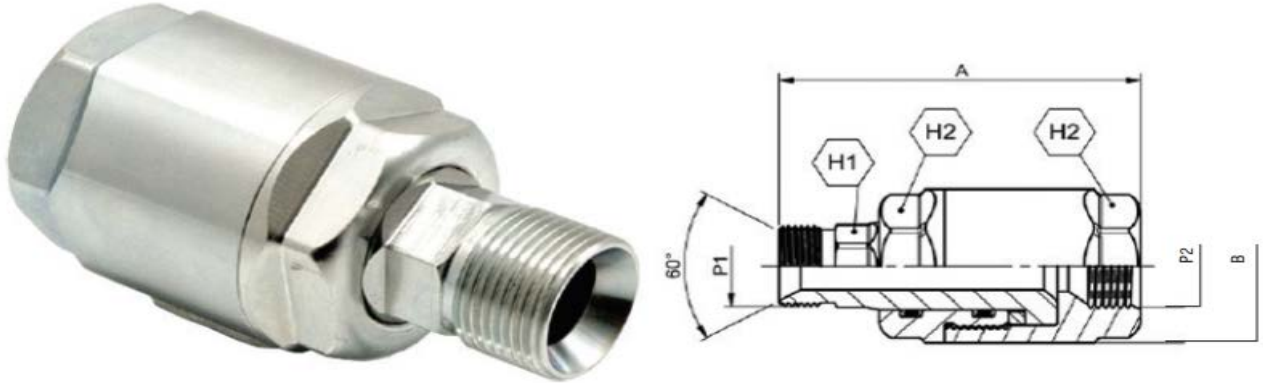

件号	类型	工作压力 MPa	P1	P2	A	B	H1	H2
5576-02-08	直通旋转接头 G 1/2"	42,0	G 1/2" M	G 1/2" F	75	39	19,0	33,3
5576-02-12	直通旋转接头 G 3/4"	42,0	G 3/4" M	G 3/4" F	97	51	33,3	41,3
5576-02-16	直通旋转接头 G 1"	42,0	G 1" M	G 1" F	110	56	30,1	47,6

5576-03

旋转接头，美制螺纹，一端外螺纹，一端内螺纹，适用重载场合。



件号	类型	工作压力 MPa	P1	P2	A	B	H1	H2
5576-03-12	3/4"-16 UN	42.0	JIC 3/4"	3/4"-16	84	38	17.5	32.0
5576-03-17	1 1/16"-12 UN	42.0	JIC 1 1/16"	1 1/16"-12	105	51	33.3	41.3
5576-03-21	1 5/16"-12 UN	42.0	JIC 1 5/16"	1 5/16"-12	118	56	30.1	47.6

5576-04

旋转接头，端面密封，一端外螺纹，一端内螺纹，适用重载场合。

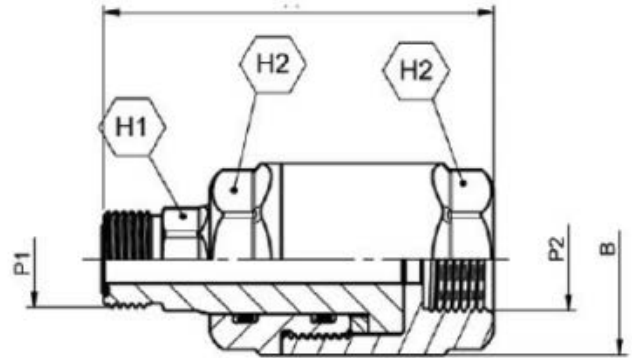

件号	类型	工作压力 MPa	P1	P2	A	B	H1	H2
5576-04-08	ORFS 13/16"-16	42.0	ORFS 13/16"	ORFS13/16	76	39	19.0	33.3
5576-04-12	ORFS 13/16"-12	42.0	ORFS 13/16"	ORFS 13/16	98	53	27.0	44.5
5576-04-16	ORFS 17/16"-12	42.0	ORFS 17/16"	ORFS 17/16	111	59	33.3	51.0

5576-05

旋转接头，端面密封，两端均为外螺纹。

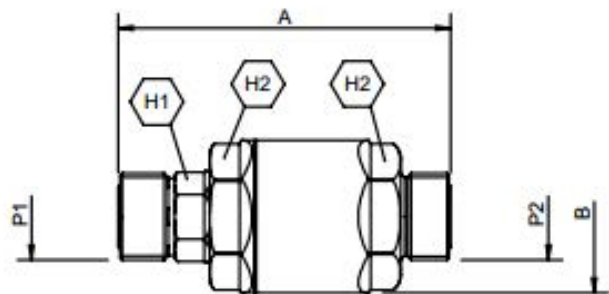

件号	类型	工作压力 MPa	P1	P2	A	B	H1	H2
5576-05-08	ORFS 13/16"-16	42.0	ORFS 13/16"	ORFS13/16	79	39	19.0	33.3
5576-05-12	ORFS 13/16"-12	42.0	ORFS 13/16"	ORFS 13/16	115	53	27.0	44.5
5576-05-16	ORFS 17/16"-12	42.0	ORFS 17/16"	ORFS 17/16	130	59	33.3	51.0
5576-05-20	ORFS 1 11/16"-12	42.0	ORFS 1 11/16"	ORFS 1 11/16"	139	70	40	60.3

5576-01

旋转接头，碳钢，直通，英制管螺纹。

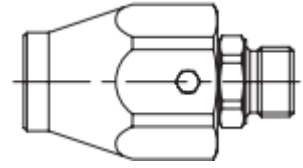

件号	螺纹 1	螺纹 2	流量 L/min	工作压力 MPa	旋转 r/min
5576-01-04	G 1/4" F	G 1/4" M	25	20.0	212
5576-01-06	G 3/8" F	G 3/8" M	35	20.0	172
5576-01-08	G 1/2" F	G 1/2" M	60	15.0	160
5576-01-12	G 3/4 F	G 3/4 M	100	15.0	120
5576-01-16	G 1" F	G 1" M	180	10.0	100
5576-01-20	G 1 1/4" F	G 1 1/4" M	200	10.0	86
5576-01-24	G 1 1/4 F	G 1 1/4 M	250	8.0	73

5577-01

旋转接头，碳钢，90°，英制管螺纹

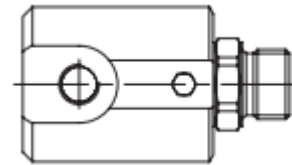

件号	螺纹 1	螺纹 2	流量 L/min	工作压力 MPa	旋转 r/min
5577-01-04	G 1/4" F	G 1/4" M	25	20.0	212
5577-01-06	G 3/8" F	G 3/8" M	35	20.0	172
5577-01-08	G 1/2" F	G 1/2" M	60	15.0	160
5577-01-12	G 3/4 F	G 3/4 M	100	15.0	120
5577-01-16	G 1" F	G 1" M	180	10.0	100
5577-01-20	G 1 1/4" F	G 1 1/4" M	200	10.0	86
5577-01-24	G 1 1/4 F	G 1 1/4 M	250	8.0	73

5590

高压旋转接头，BSP 螺纹，两端外螺纹，碳钢材质，表面镀锌；
密封：丁晴橡胶，工作温度：-40° ~+110°C。

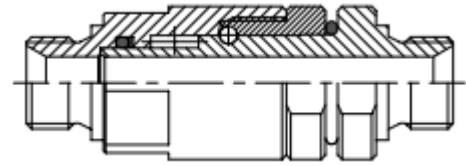

件号	尺寸	备件件号	工作压力
5590-08-08	1/2"	5590-03-08	25,0
5590-12-12	3/4"	5590-03-12	23,0

5591

高压旋转接头，BSP 螺纹，一端外螺纹，一端内螺纹；
碳钢材质，表面镀锌，密封：丁晴橡胶，工作温度：-40° ~+110°C。

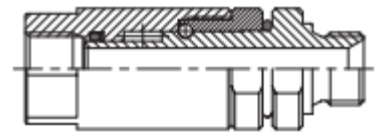

件号	尺寸	备件件号	工作压力
5591-04-04	1/4"	5590-03-04	35,0
5591-06-06	3/8"	5590-03-06	30,0
5591-08-08	1/2"	5591-03-08	25,0
5591-12-12	3/4"	5591-03-12	23,0
5591-16-16	1"	5591-03-16	23,0
5591-20-20	1 1/4"	5591-03-20	23,0
5591-24-24	1 1/2"	5590-03-24	23,0

5T

TEMA 旋转接头，

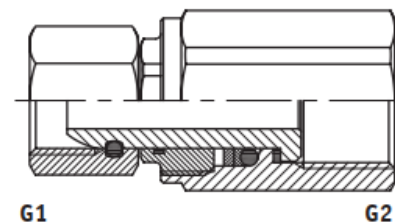

件号	螺纹 1	材料	螺纹 2	工作压力
5T250	G 1/4" FS	黄铜	G 3/8" F	25
5T250RF	G 1/4" FS	不锈钢	G 3/8" F	25
5T500	G 1/2" FS	黄铜	G 3/4" F	25
5T500B	G 1/2" FS	黄铜	G 1/2" M	25
5T500RF	G 1/2" FS	不锈钢	G 3/4" M	25
5T750	G 3/4" FS	黄铜	G 1" F	25
5T1000	G 1" FS	黄铜	G 1 1/4" F	20
5T1000RF	G 1" FS	不锈钢	G 1 1/4" F	20

球阀

8001

球阀，内管螺纹，碳钢材质，黑色

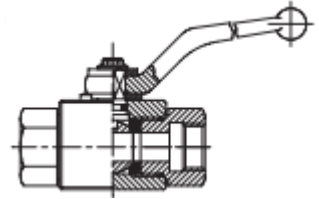

件号	连接螺纹	DN	工作压力
8001-02-02	G 1/8" F	4	50,0 MPa
8001-04-04	G 1/4" F	6	50,0 MPa
8001-06-06	G 3/8" F	10	50,0 MPa
8001-08-08	G 1/2" F	12	50,0 MPa
8001-12-12	G 3/4" F	20	40,0 MPa
8001-16-16	G 1" F	25	40,0 MPa
8001-20-20	G 1 1/4" F@	32	40,0 MPa
8001-24-24	G 1 1/2" F@	40	40,0 MPa
8001-32-32	G 2" F@	50	31.5 MPa

@=铸造

8003

二通球阀，SKL 连接形式，黑色

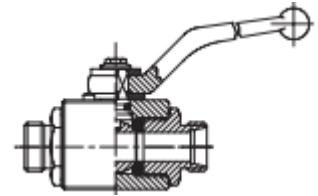

件号	连接形式	螺纹	DN	工作压力
8003-10-16	SKL 10	M16x1,5	8	50,0 MPa
8003-12-18	SKL 12	M18x1,5	10	50,0 MPa
8003-15-22	SKL 15	M22x1,5	12	50,0 MPa
8003-18-26	SKL 18	M26x1,5	16	40,0 MPa

8031

二通球阀，内管螺纹，电镀

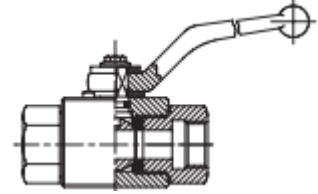

件号	连接螺纹	DN	工作压力
8031-04-04	G 1/4" F	6	50,0 MPa
8031-06-06	G 3/8" F	10	50,0 MPa
8031-08-08	G 1/2" F	12	50,0 MPa
8031-12-12	G 3/4" F	20	40,0 MPa
8031-16-16	G 1" F	25	40,0 MPa
8031-20-20	G 1 1/4" F @	32	40,0 MPa
8031-24-24	G 1 1/2" F @	40	40,0 MPa
8031-32-32	G 2" F @	50	40,0 MPa

@=铸造

8032

二通球阀，SKL 连接形式，电镀

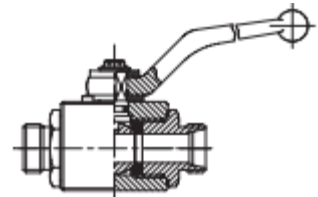

件号	连接形式	螺纹	DN	工作压力
8032-06-12	SKL 6	M12x1,5	4	50,0 MPa
8032-08-14	SKL 8	M14x1,5	6	50,0 MPa
8032-10-16	SKL 10	M16x1.5	8	50.0MPa
8032-12-18	SKL 12	M18x1.5	10	50.0MPa
8032-15-22	SKL 15	M22x1.5	12	50.0MPa
8032-18-26	SKL 18	M26x1.5	16	40.0MPa
8032-22-30	SKL 22	M30x2.0	20	40.0MPa
8032-28-36	SKL 28	M36x2.0	25	40.0MPa
8032-35-45	SKL 35	M45x2.0	32	40.0MPa
8032-42-52	SKL 42@	M52x2.0	40	40.0MPa

@=铸造

8034

二通球阀，SKS 连接，电镀

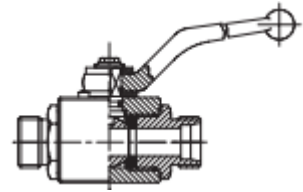

件号	连接形式	螺纹	DN	工作压力
8034-08-16	SKS 8	M16x1,5	4	50,0 MPa
8034-10-18	SKS 10	M18x1,5	6	50,0 MPa
8034-12-20	SKS 12	M20x1.5	8	50,0 MPa
8034-16-24	SKS 16	M24x1.5	12	50,0 MPa
8034-20-30	SKS 20	M30x2.0	16	40.0MPa
8034-25-36	SKS 25	M36x2.0	20	40.0MPa
8034-30-42	SKS 30	M42x2.0	25	40.0MPa
8034-38-52	SKS 38@	M52x2.0	32	40.0MPa

8090

低压球阀，特氟龙密封，黄铜

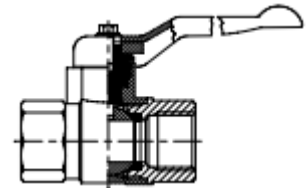

件号	连接螺纹	工作压力
8090-04-04	G 1/4" F	6,5 MPa
8090-06-06	G 3/8" F	6,5 MPa
8090-08-08	G 1/2" F	6,5 MPa
8090-12-12	G 3/4" F	4,0 MPa
8090-16-16	G 1" F	4,0 MPa
8090-20-20	G 1 1/4" F	4,0 MPa
8090-24-24	G 1 1/2" F	4,0 MPa
8090-32-32	G 2" F	4,0 MPa
8090-40-40	G 2 1/2" F	3,0 MPa
8090-48-48	G 3" F	3,0 MPa
8090-64-64	G 4" F	3,0 MPa

8090 short

低压球阀，特氟龙密封，短螺纹，黄铜

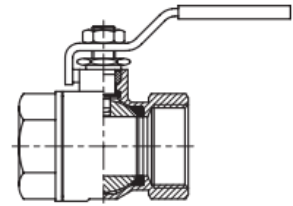

件号	连接螺纹	工作压力
8090-03-04	G 1/4" F	4 MPa
8090-05-06	G 3/8" F	3 MPa
8090-07-08	G 1/2" F	3 MPa
8090-11-12	G 3/4" F	3 MPa
8090-15-16	G 1" F	3 MPa
8090-19-20	G 1 1/4" F	3 MPa
8090-23-24	G 1 1/2" F	3 MPa
8090-31-32	G 2" F	3 MPa
8090-39-40	G 2 1/2" F	3 MPa
8090-47-48	G 3" F	3 MPa

8094

二通小型球阀，黄铜

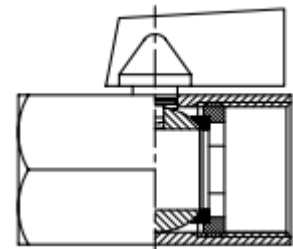

件号	类型	连接螺纹	工作压力
8094-02-02	Mini valve	G 1/8" F	3,0 MPa
8094-04-04	Mini valve	G 1/4" F	3,0 MPa
8094-06-06	Mini valve	G 3/8" F	3,0 MPa
8094-08-08	Mini valve	G 1/2" F	3,0 MPa
8094-12-12	Mini valve	G 3/4" F	3,0 MPa
8094-16-16	Mini valve	G 1" F	3,0 MPa

汉众斯管（南京）液压组件有限公司

Hydroscand (Nanjing) Co., Ltd

地址：江苏省南京市浦口区珠江工业园研新路2号

电话：025-58536966

网站：www.hydroscand.cn

邮箱：cliff.sun@Hydroscand.cn

济南青松国际贸易有限公司

Jinan Qingsong International Trade Co., Ltd

地址：中国（山东）自由贸易试验区济南片区山钢新天地广场8号楼8层

电话：0531-67868800

网址：www.qsinternation.com

邮箱：tianchs@vip.126.com



www.hydroscand.com